

# 江苏溧阳后王土墩墓 D2 发掘简报

南京博物院 溧阳市博物馆

**【摘要】:** 溧阳后王土墩墓 D2 内发现 4 座墓葬和 7 处器物群，墩体内共出土遗物 58 件，主要为夹砂陶、印纹硬陶、泥质陶、原始瓷等。其中一件原始瓷豆带有刻画符号，器物群中出现陶刀、石刀和青铜块同出的情况。D2 的建造年代为春秋中晚期。该墓的发掘为探讨茅山山脉以东溧阳地区土墩墓特征及丧葬习俗积累了重要材料。

**【关键词】:** 溧阳 土墩墓 一墩多墓 刻画符号 春秋中晚期

**【中图分类号】:** K871.3 **【文献标识码】:** A

后王土墩墓位于江苏省溧阳市上兴镇上姚村后王自然村南 250 米处（图一）。东南距上兴镇政府 2.8 千米，东北距宁杭高铁瓦屋山高铁站 1.8 千米。土墩墓中心地理坐标北纬 31° 33′ 4.33″，东经 119° 15′ 5.47″。为配合溧阳市上姚殡仪服务中心工程建设，2019 年 12 月—2020 年 4 月，经国家文物局批准，南京博物院对建设地块范围内的后王土墩墓进行考古发掘工作。后王土墩墓由 3 个突出地表的土墩组成，大致呈“品”字形分布，编号为 D1、D2、D3。D1 和 D3 因地表树木砍伐和现代坟迁移，墩体被严重破坏。D2 墩顶较平坦，墩体表层被修整为耕地，保存状况相对较好。现就 D2 考古发掘情况简报如下。

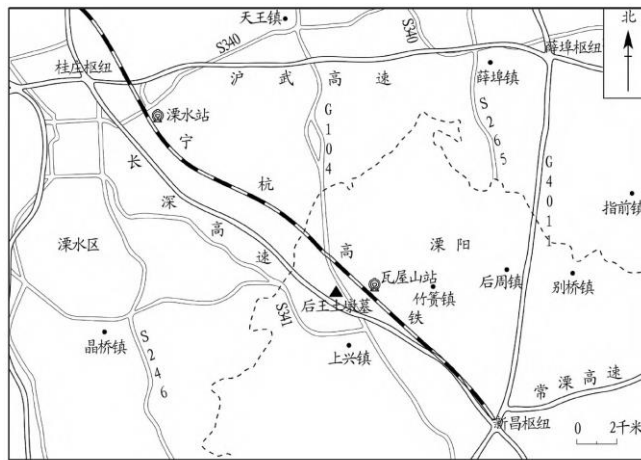

图一//后王土墩墓位置示意图

## 一、概况

D2 位于后王土墩墓的北部。墩体呈椭圆形，顶部较平，周边斜坡，截面呈馒头状。D2 东西底径 25、南北底径 24、高 1.2 米。土墩位于略高于原地表的土岗上，周边地势平坦，西北方向有一个低洼的水塘。D2 经清表后残留有十几处现代窖坑，或圆或方，在东北部还有一座现代窑。据当地村民所述，曾在土墩上挖到破碎陶罐和原始瓷碗。

此次土墩墓的发掘采取“十”字隔梁布方法，在土墩上留取正东西、正南北两条垂直交叉的“十”字隔梁，隔梁宽 1 米，将土墩分成四个探方，参照象限法编为 T1、T2、T3、T4，探方内逐层发掘。同时在墩体外围框取矩形发掘区，寻找墩体边缘和土

墩附属遗迹（图二）。

## 二、墩体结构

### （一）地层堆积

根据土质土色和包含物，墩体地层堆积分为3层：（1）层是扰土层，被现代耕作活动扰乱破坏；（2）层是土墩封土层；（3）层是土墩的垫土层。现以 T1、T2 南壁和 T2、T3 东壁为例介绍如下（图三）。

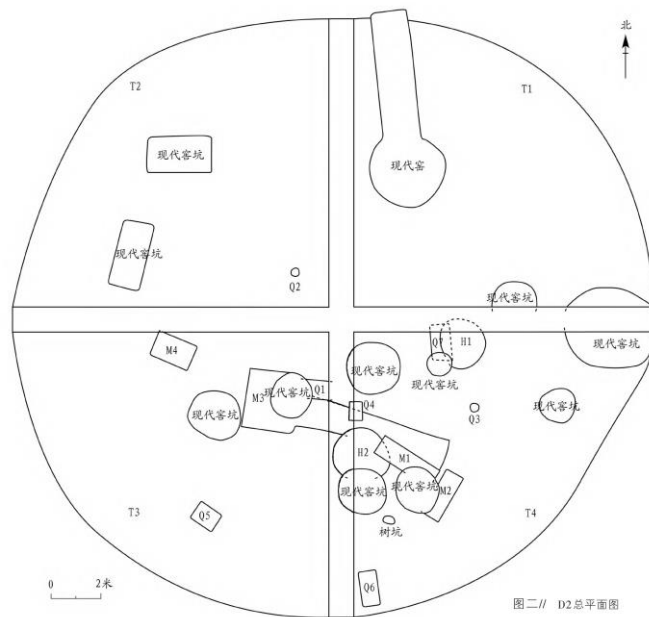

（1）层：浅褐色沙土，土质较疏松。包含植物根茎、少量砖瓦残片、印纹硬陶片。该层分布于墩体中上部，未到墩体底部，顶部较平整，四周低，呈坡状堆积，东南侧堆积地势相对较高。厚0~0.65米。该层上部被多处现代窖坑、窑、树坑打破。该层下开口遗迹有6处器物群、1个灰坑和2座墓葬，分别编号Q1—Q6、H1、M1、M2。其中Q5、Q6位于土墩南侧坡底，清表时就出露在外。

（2）层：深褐色黏土，土质致密。夹杂少量树根和印纹硬陶片。土墩北侧该层分布较少，中部及东部堆积较薄，西部较厚。距墩表0.16~1.33、厚0~0.6米。该层下开口遗迹有1处器物群、1个灰坑和2座墓葬，编号Q7、H2、M3、M4。

（3）层：灰白色沙土，夹杂灰斑土块，土质较致密。该层层理结构清晰，疑似被夯打过，未见夯窝。未见包含物。该层遍布全墩，中间高，四周低，南部高于北部。距墩表0.33~2.16、厚0~0.9米。

（3）层以下即灰褐色原生土层。

### （二）地层包含物

D2 在清表时，（1）层中发现有少量破碎的印纹硬陶片和原始瓷片，采集的陶片上印纹有重环纹和回字纹（图二○：3、5）。应为后期人类活动从土墩内翻动出来，也有晚期的包含物混杂在扰土层中，如铜钺。一共采集并修复了9件器物。

硬陶甗 1 件。D2(1) : 7, 器表灰褐色, 青灰色胎。侈口, 卷沿, 沿面微凹, 尖唇, 短束颈, 溜肩, 鼓腹, 平底内凹。肩部饰弦纹, 腹部饰网格纹 (图二〇 : 10)。口径 15.6、最大腹径 21、底径 15.4、高 12.8 厘米 (图四 : 1)。

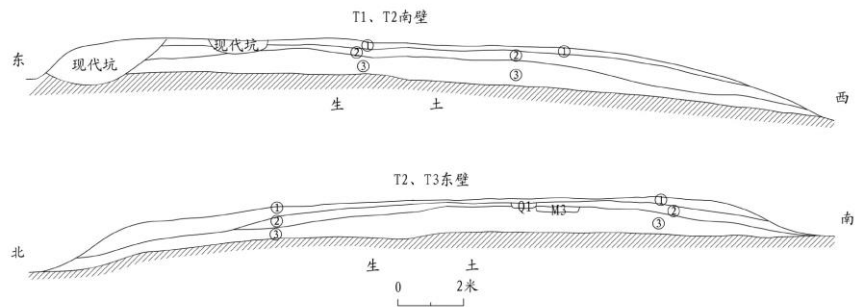

图三//D2 地层堆积剖面图

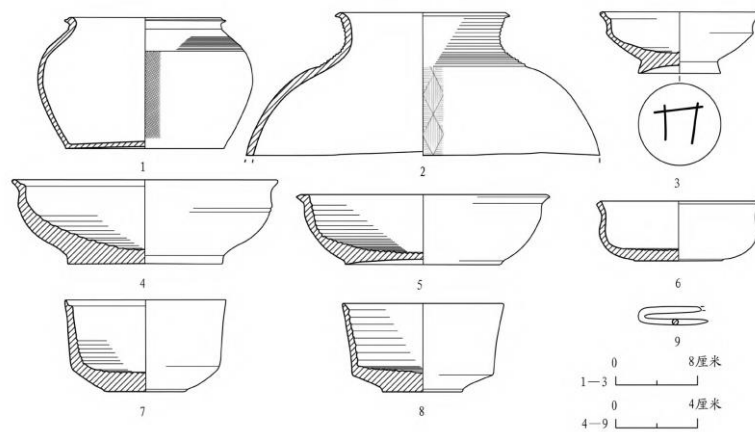

图四//D2(1)层出土器物

1. 硬陶甗 (D2(1) : 7) 2. 陶坛 (D2(1) : 8) 3. 原始瓷豆 (D2(1) : 9) 4、5. 原始瓷碗 (D2(1) : 5、1) 6. 原始瓷盏 (D2(1) : 2) 7、8. 原始瓷盅 (D2(1) : 3、4) 9. 铜钁 (D2(1) : 6)

陶坛 1 件。D2(1) : 8, 泥质红陶。残剩部分口、颈及上腹部。侈口, 卷沿, 尖唇, 束颈, 溜肩, 鼓腹。颈部饰弦纹, 肩、腹部饰菱形填线纹。口径 17.2、残高 14 厘米 (图四 : 2)。

原始瓷豆 1 件。D2(1) : 9, 器表施青釉, 脱釉严重, 灰白胎。侈口, 圆唇, 斜折沿, 折弧腹, 圈足。腹外壁有一圈折棱, 豆盘内底部有两圈折棱。器内外均有轮制旋痕, 器足凹底面有一横两竖刻画符号。口径 15.4、底径 8、高 6 厘米 (图四 : 3)。

原始瓷碗 2 件。器表施青釉, 不均匀, 灰白胎。侈口, 折沿, 弧腹, 器内壁有螺旋纹。D2(1) : 5, 圆唇, 饼形足。外腹部饰弦纹。器体变形。口径 13、底径 7.8、高 4.1 厘米 (图四 : 4)。D2(1) : 1, 尖唇, 沿面微凹, 平底内凹。底部残留有烧造时残留的气泡。口径 12.4、底径 7.6、高 3.4 厘米 (图四 : 5)。

原始瓷盏 1 件。D2(1) : 2, 器表施青釉, 灰白胎。侈口, 斜方唇, 腹部束弧形, 近底折收, 薄饼形足。器内底部饰螺旋纹。口径 8、底径 4.4、高 2.9 厘米 (图四 : 6)。

原始瓷盅 2 件。器表施青釉，灰白胎。无盖，斜直腹，近底部折收，平底。器内壁有弦纹，内底部饰螺旋纹。D2(1)：3，母口，小方唇。口径 7.9、底径 3.9、高 4.3 厘米（图四：7）。D2(1)：4，敞口，尖唇。口径 7.8、底径 3.8、高 4.5 厘米（图四：8）。

铜钗 1 件。D2(1)：6，锈蚀严重。U 形，一端残。长 3.4、宽 0.9、截面 0.3 厘米（图四：9）。

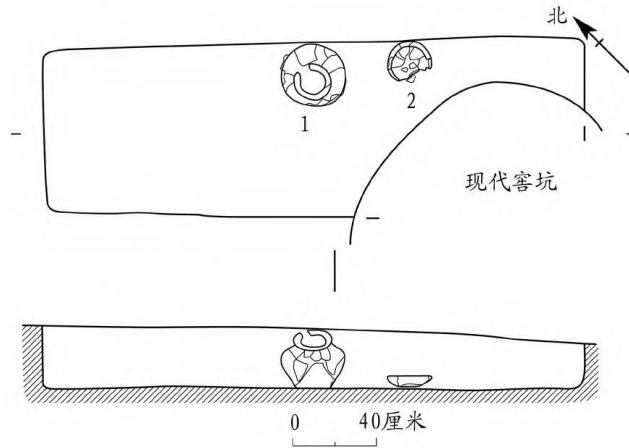

图五//M1 平、剖面图

1. 硬陶罐 2. 陶钵

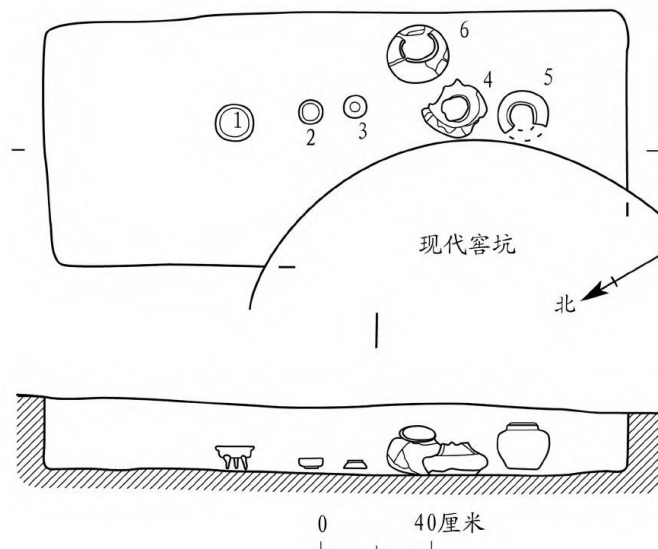

图六//M2 平、剖面图

1. 陶鼎 2、3. 原始瓷盏 4. 陶罐 5、6. 硬陶甗

### 三、重要遗迹和遗物

D2 内发现 4 座墓葬和 7 处器物群。墓葬均为长方形土坑墓，其中 M3 带墓道。Q1—Q7 部分有浅坑，部分只是将器物堆放在地层中。遗迹中共出土遗物 49 件，包括石器、铜器、陶器和原始瓷器等。陶器有鼎、釜、坛、罐、甗、大口器、盘、钵、器盖、纺轮、刀等；原始瓷器有豆、碗、盏、盅；石器有穿孔石刀；铜器有铜块。

### （一）墓葬

墓葬 4 座，编号为 M1—M4。

M1 位于 T4 西部，开口(1)层下。墓室平面呈长方形，直壁平底。东南部被现代窖坑打破。填土为深褐色黏土，较致密。长 2.6、宽 0.76~0.84、深 0.2~0.3 米。方向 134°。随葬硬陶罐、陶钵各 1 件。均位于墓室中部北侧（图五）。

硬陶罐 1 件。M1：1，器表灰褐色，紫红胎。侈口，卷沿，尖唇，束颈，斜折肩，鼓腹，平底微凹。肩部有一圈折棱，腹上部饰席纹，腹下部饰菱形填线纹（图二〇：6）。器体变形。口径 15.4、最大腹径 28.4、底径 18、高 28.6 厘米（图七：1）。

陶钵 1 件。M1：2，泥质红陶。敛口，圆唇，弧腹，平底。口径 16.6、最大腹径 19、底径 6、高 5.3 厘米（图七：2）。

M2 位于 T4 南部，开口(1)层下。墓室平面呈长方形，直壁平底。西南部被现代窖坑打破。填土深褐色黏土，土质致密，纯净。长 2.1、宽 0.86、深 0.2~0.26 米。方向 32°。随葬有陶鼎 1、陶罐 1、硬陶甗 2、原始瓷盏 2 件。均位于墓室中部偏东侧，除硬陶甗（M2：6）邻近东壁外，其他器物大致成排放置。陶罐（M2：4）破碎，无法拼接修复（图六；彩插三：1）。

陶鼎 1 件。M2：1，夹砂红陶，砂砾较大。侈口，斜折沿，圆唇，弧腹，圆底，扁锥形足，足外撇。腹部有一圈折棱。口径 13.5、最大腹径 12.3、腹深 4.8、高 7.4 厘米（图七：3；彩插三：2）。

硬陶甗 2 件。侈口，短颈，鼓腹。腹部饰网格纹（图二〇：8）。M2：5，器表灰褐色，紫红胎。方唇，平折肩，平底内凹。口径 11.2、底径 12.8、最大腹径 19.6、高 11.7 厘米（图七：4；彩插三：3）。M2：6，器表红褐色，肩、颈部有青黄釉。沿面有凹槽，溜肩，圈足。肩部及近底部饰弦纹。口径 12.8、最大腹径 21.4、底径 14.6、高 12.8 厘米（图七：7；彩插三：4）。

原始瓷盏 2 件。器表施青黄釉，灰白胎。直口，平折沿，沿面有凹槽，腹部上直下弧。内壁有弦纹，内底部饰螺旋纹。M2：2，平底内凹。口径 8、底径 4.6、高 3.1 厘米（图七：5；彩插三：5）。M2：3，腹部微鼓，平底。口径 7.2、底径 4.4、高 3.1 厘米（图七：6；彩插三：6）。

M3 横跨 T3 和 T4，开口(2)层下。墓葬平面呈“甲”字形，由墓室和墓道组成，墓道居东。方向 106°。墓道平面长方形，直壁，底部不平整，中部凸起，两端较低。墓道被 M1、Q1、Q4、H2 和现代窖坑打破。长 6.08、宽约 1.2、深 0.12~0.4 米。墓室近方形，直壁平底。东北部被现代窖坑打破。东西长 2.2、南北宽 2.4、深 0.4 米。墓道和墓室填土相同，深褐色黏土，土质致密，纯净。墓内发现随葬陶器 11 件，其中 10 件位于墓道末端，分别是鼎 1、釜 1、甗 2、罐 3、器盖 2、钵 1 件（图八；彩插四：1）。墓室北壁下有大口器 1 件。甗（M3：7）和两个器盖（M3：3、4）分别倒扣在罐（M3：8）、鼎（M3：5）、钵（M3：6）上。墓道中钵（M3：6）和罐（M3：2、M3：8、M3：9）破碎严重，无法拼接修复。

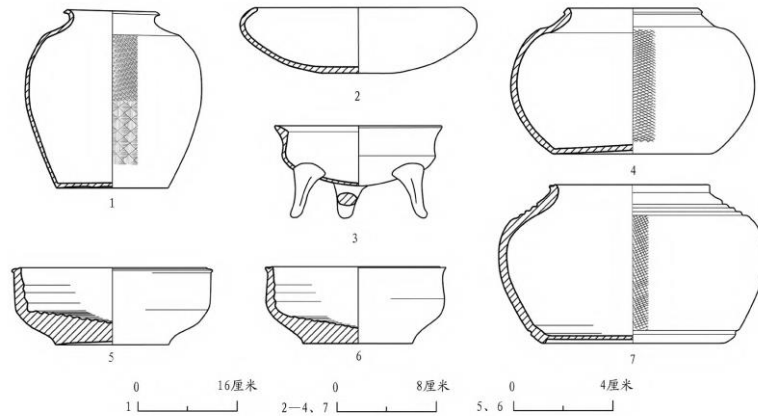

图七//M1、M2 出土器物

1. 硬陶罐 (M1:1) 2. 陶钵 (M1:2) 3. 陶鼎 (M2:1) 4、7. 硬陶甗 (M2:5、6) 5、6. 原始瓷盖 (M2:2、3)

陶鼎 1 件。M3:5, 夹砂红陶。侈口, 斜折沿, 圆唇, 弧腹, 圜底, 扁锥形足, 略外撇。口沿内和腹下部都有一圈折棱。口径 15、最大腹径 14.5、腹深 6、通高 9.5 厘米 (图一〇:1; 彩插四:2)。

陶器盖 2 件。弧顶, 弧壁, 顶壁间折, 敞口。M3:3, 黑皮陶, 红陶胎。捉手残缺, 圆唇。口径 17.6、残高 5 厘米 (图一〇:3)。M3:4, 泥质红陶。圈足形捉手, 尖唇。器内底有螺旋纹, 捉手有手窝指纹痕。器体变形。口径 13、底径 5.2、高 5.5 厘米 (图一〇:4)。

陶甗 2 件。M3:10, 泥质红陶。侈口, 卷沿, 尖唇, 沿面微凹, 束颈, 平弧肩, 鼓腹, 平底。颈部饰弦纹, 肩腹部饰菱形填线纹 (图二〇:2; 彩插四:3)。器体变形。口径 17、最大腹径 27.2、底径 15.6、高 19.6 厘米 (图一〇:5)。M3:7, 印纹硬陶, 器表灰褐色, 灰色胎。敛口, 尖唇, 短斜颈, 折肩微耸, 鼓腹, 饼形底。肩部贴塑泥条穿孔双系, 颈部饰弦纹, 肩、腹部饰折线纹 (图二〇:11; 彩插四:4)。口径 9、最大腹径 17、底径 11.4、高 9 厘米 (图一〇:6)。

陶釜 1 件。M3:1, 夹砂红陶。敞口, 圆唇, 深腹, 圜底。内腹贴塑三个等距分布的支架, 应为搁放算子的撑搁。器底有烟痕。口径 32.8、高 27.2 厘米 (图一〇:7; 彩插四:5)。

陶大口器 1 件。M3:11, 黑皮陶, 红陶胎。底部残缺。倒“几”字形。敞口, 卷沿, 圆唇, 腹内弧。口径 34.6、残高 12.6 厘米 (图一〇:9; 彩插四:6)。

M4 位于 T3 北部下, 开口(2)层下, 西北角延伸至隔梁内。平面呈长方形, 直壁平底。方向 119°。填土为深褐色黏土, 土质致密。长 1.8、宽 1、深 0.3 米。随葬器物有陶鼎 1、硬陶罐 1、原始瓷豆 2 件, 均位于墓室西南部, 豆和鼎呈叠压状 (图九)。

陶鼎 1 件。M4:3, 夹砂红陶。侈口, 斜折沿, 圆唇, 弧腹, 圜底, 圆锥形足。口沿内和腹下部有一圈折棱。口径 13.4、最大腹径 13、腹深 5、通高 7.5 厘米 (图一〇:2)。

硬陶罐 1 件。M4:4, 器表灰色, 红色胎。侈口, 卷沿, 尖唇, 束颈, 弧折肩, 鼓腹, 平底。颈部饰弦纹, 肩腹部饰网格纹。口径 15.8、最大腹径 27、底径 13.8、高 26.2 厘米 (图一〇:10)。

原始瓷豆 2 件。器体均有变形。M4：1，器表施青绿色釉，脱釉严重，灰白胎。直口，圆唇，弧腹，矮圈足。口沿下有一圈凸棱，器内底有弦纹。口径 9.5、最大腹径 10.5、底径 4.9、通高 3.9 厘米（图一〇：8）。M4：2，器表施青黄色釉，灰色胎。敞口，圆唇，弧腹，矮圈足，足外撇。腹部有一圈凸棱和一圈斜线锥刺斜纹，贴附三个∞形堆饰，器身通体有轮制痕。口径 18、底径 10.8、通高 7.8 厘米（图一〇：11）。

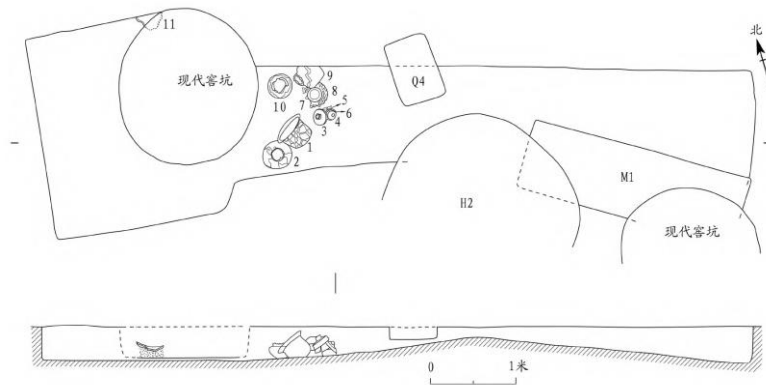

图八//M3 平、剖面图

1. 陶釜 2、8、9. 陶罐 3、4. 陶器盖 5. 陶鼎 6. 陶钵 7、10. 陶甗 11. 陶大口器

(二) 器物群

器物群 7 处，编号为 Q1—Q7。

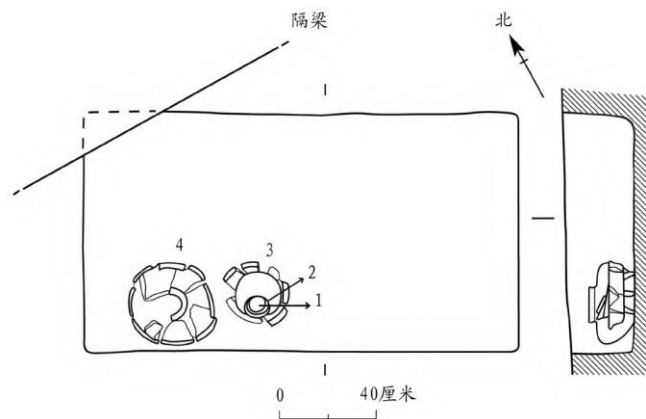

图九//M4 平、剖面图

1、2. 原始瓷豆 3. 陶鼎 4. 硬陶罐

Q1 位于 T3 东隔梁下，开口 (I) 层下。东西向长方形浅坑，西侧被现代窖坑打破。填土黄褐色沙土，较致密。东西残长 0.84、南北宽 0.8、深 0.12 米。方向 90°。坑内有器物 5 件，陶甗 2 件，陶盘、钵和原始瓷碗各 1 件（图一一）。原始瓷碗扣在陶甗口沿上。

陶甬 2 件。Q1 : 4, 泥质红陶。侈口, 尖唇, 短束颈, 溜肩鼓腹, 平底微凹。口沿上有一圈凹槽, 肩部有四圈凹弦纹, 腹部拍印窗格纹 (图二〇 : 9)。肩部贴塑一对横向泥条系, 其中一系残。口径 14.4、最大腹径 22、底径 15.6、高 14 厘米 (图一六 : 1)。Q1 : 2, 印纹硬陶。侈口, 卷沿, 尖唇, 耸肩, 鼓腹, 平底内凹。肩部饰弦纹, 腹部饰席纹。器体变形。口径 10.2、最大腹径 18、底径 11、高 13.8 厘米 (图一六 : 2)。

陶钵 1 件。Q1 : 5, 泥质红陶。敛口, 圆唇, 弧腹, 平底。口径 19、最大腹径 22、底径 14、高 5.3 厘米 (图一六 : 4)。

陶盘 1 件。Q1 : 3, 泥质红陶。敞口, 圆唇, 弧腹斜收, 平底内凹。器表有三道轮制旋痕。器体变形。口径 16.6、底径 9.6、高 3.9 厘米 (图一六 : 8)。

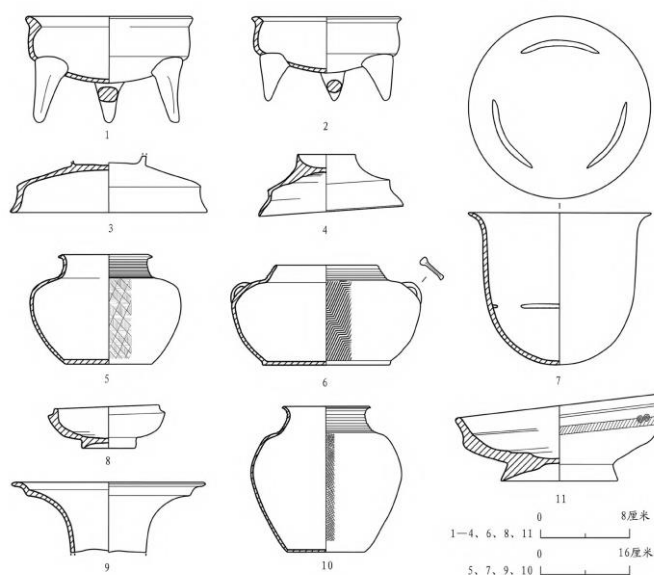

图一〇//M3、M4 出土器物

1、2. 陶鼎 (M3 : 5、M4 : 3) 3、4. 陶器盖 (M3 : 3、4) 5、6. 陶甬 (M3 : 10、7) 7. 陶釜 (M3 : 1) 8、11. 原始瓷豆 (M4 : 1、2) 9. 陶大口器 (M3 : 11) 10. 硬陶罐 (M4 : 4)

原始瓷碗 1 件。Q1 : 1, 器表施青黄釉, 灰白胎。近直口, 方唇, 弧腹, 平底内凹。唇面有凹槽, 器内壁有螺旋纹。器体变形。口径 14.4、底径 6.8、高 4.4 厘米 (图一六 : 5)。

Q2 位于 T2 偏东南部, 未见坑口痕迹, 出土陶鼎 1 件, 放置于 (2) 层土上 (图一二)。

陶鼎 1 件。Q2 : 1, 夹砂红陶。侈口, 卷沿, 圆唇, 弧腹, 圆底, 扁平锥形足。口沿内和腹下部有一圈折棱。器体变形。口径 20.8、腹深 6、通高 10.9 厘米 (图一六 : 3)。

Q3 位于 T4 中部, 未见坑口痕迹, 残存陶釜 1 件, 放置于 (2) 层土之上 (图一三)。釜破碎, 无法修复。

Q4 位于 T4 西隔梁下, 开口 (1) 层下。南北向长方形土坑, 直壁平底。填土为黄褐色沙土, 土质致密纯净。长 0.78、宽 0.62、深 0.2~0.26 米。方向 0°。坑内残存 1 件陶罐的底部及部分腹部 (图一四)。

陶罐 1 件。Q4 : 1, 泥质灰陶。仅存较少的下部分。弧腹, 平底。腹部饰菱形填线纹 (图二〇 : 1)。底径 20、残高 10.5 厘米 (图一六 : 6)。

Q5 位于 T3 南侧墩体底部, 开口(1)层下 (图一五)。东西向长方形浅坑, 直壁平底。填土为黄褐色沙土, 较致密。长 1.04、宽 0.84、残深 0.18~0.2 米。方向 134°。坑内有铜块, 石刀, 陶刀、釜、钵各 1 件。石刀、陶刀和铜块放于釜内。陶釜 (Q5 : 4) 破碎, 无法修复。

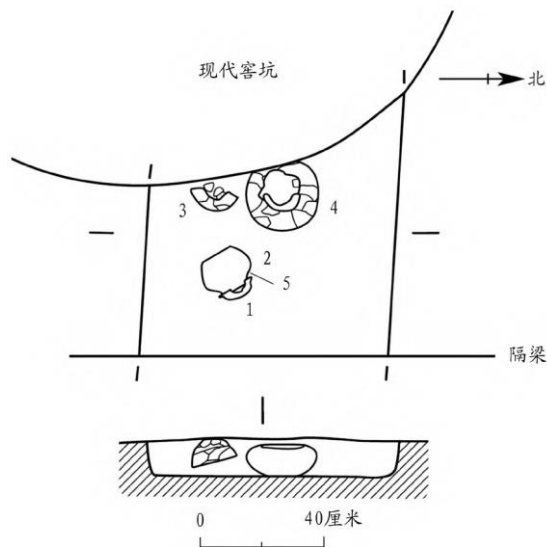

图一一//Q1 平、剖面图

1. 原始瓷碗 2. 陶片 3. 陶盘 4. 陶钵

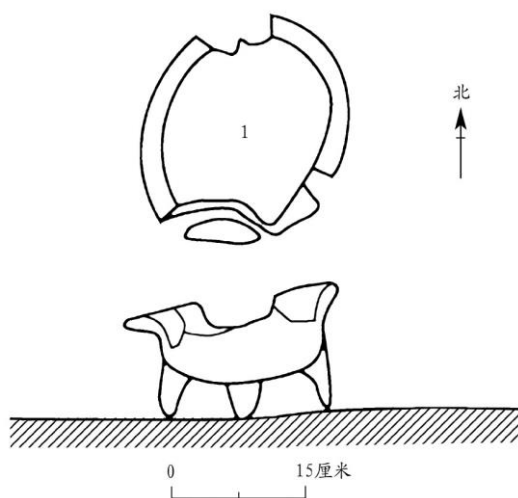

图一二//Q2 平、剖面图

1. 陶鼎

铜块 1 件。Q5 : 1, 铜质。锈残。不规则形, 曲面。表面有很多小孔。残长 3.8、残宽 3.2、残厚 1.2 厘米 (图一六 : 11)。

石刀 1 件。Q5 : 2, 青石质。器体局部有损坏, 器表有不同方向的磨痕。月牙形。磨制, 单面刃, 刃口较锋利。上中部有两个穿孔, 一大一小。通长 16、通宽 5.8、最厚处 0.7 厘米 (图一六 : 9)。

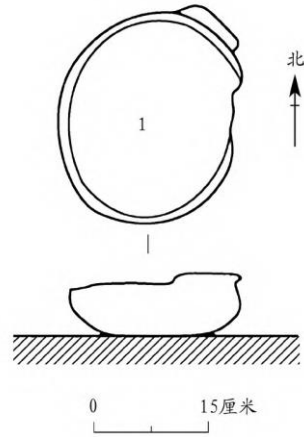

图一三//Q3 平、剖面图

1. 陶釜

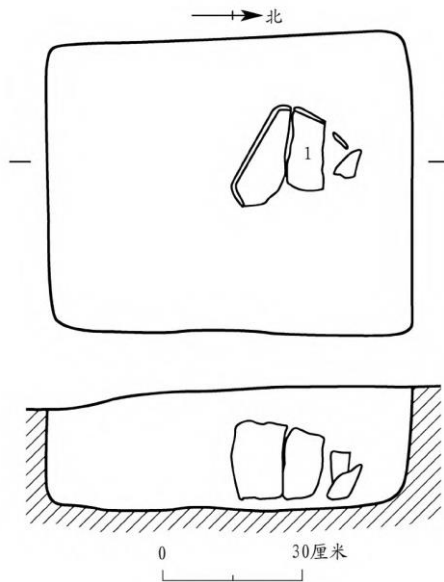

图一四//Q4 平、剖面图

1. 陶罐

陶刀 1 件。Q5：3，泥质灰陶。器体大部残缺。月牙形，中间厚，四周薄。上中部有两个穿孔，一大一小。残长 12、通宽 5.2、最厚处 0.5 厘米（图一六：10）。

陶钵 1 件。Q5：5，泥质灰陶。残剩部分腹部和底部。弧腹，平底内凹。残高 6、底径 7.2 厘米（图一六：7）。

Q6 位于 T4 西南部墩体底部边缘，开口(1)层下。南北向长方形浅坑，填土为黑褐色沙土，较致密。南北长 1.4、东西宽 0.76、残深 0.1 米。方向 174°。坑内有陶鼎 1、釜 1、器盖 1、钵 1、纺轮 1，硬陶甗 2、坛 2，原始瓷盅 3 件（图一七）。其中鼎（Q6：3）、釜（Q6：6）、器盖（Q6：9）破碎严重，无法修复。

硬陶甗 2 件。器表灰褐色，紫红胎。鼓腹，平底内凹。器表饰席纹（图二〇：4）。Q6：7，仅存中下部。最大腹径 22.4、底径 17.6、残高 15 厘米（图一九：1）。Q6：8，侈口，卷沿，尖唇，短颈。器体变形。口径 13.7、最大腹径 21、底径 15.3、高 13.9 厘米（图一九：2）。

硬陶坛 2 件。均残剩下部。下腹弧收。Q6：4，器表灰褐色，灰胎。平底。腹上部饰席纹，腹下部饰菱形填线纹。底径 18.4、残高 27 厘米（图一九：3）。Q6：10，器表灰色，紫红胎。平底内凹。下腹饰菱形填线纹。底径 18.8、残高 19 厘米（图一九：4）。

陶钵 1 件。Q6：11，泥质红陶。敛口，圆唇，鼓腹，平底。唇下有一圈凹槽。口径 16.2、最大腹径 19.8、底径 12、高 7.4 厘米（图一九：6）。

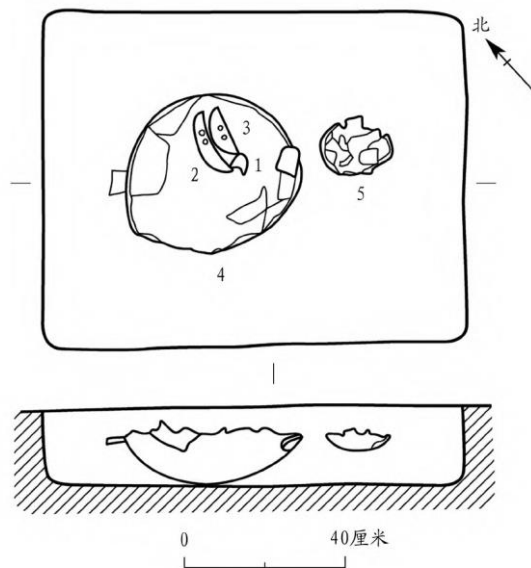

图一五//Q5 平、剖面图

1. 铜块 2. 石刀 3. 陶刀 4. 陶釜 5. 陶钵

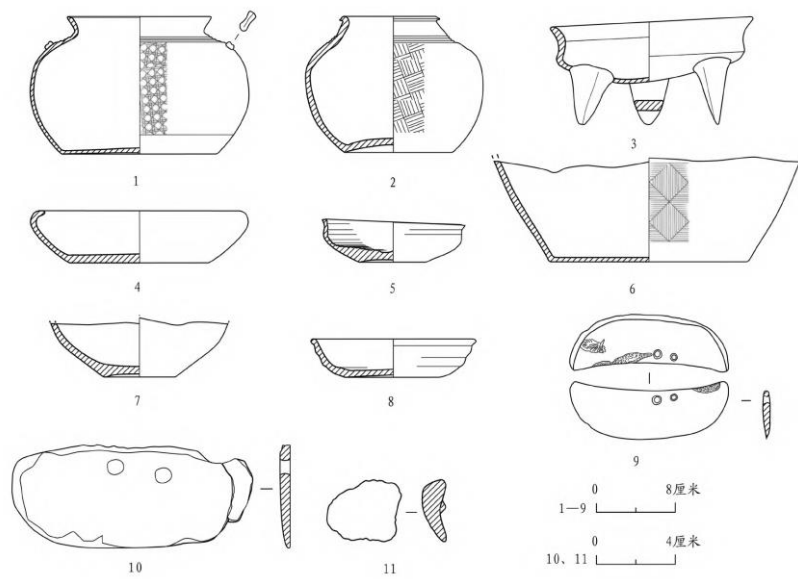

图一六//Q1—Q5 出土器物

1、2. 陶甗 (Q1 : 4、2) 3. 陶鼎 (Q2 : 1) 4、7. 陶钵 (Q1 : 5、Q5 : 5) 5. 原始瓷碗 (Q1 : 1) 6. 陶罐 (Q4 : 1) 8. 陶盘 (Q1 : 3) 9. 石刀 (Q5 : 2) 10. 陶刀 (Q5 : 3) 11. 铜块 (Q5 : 1)

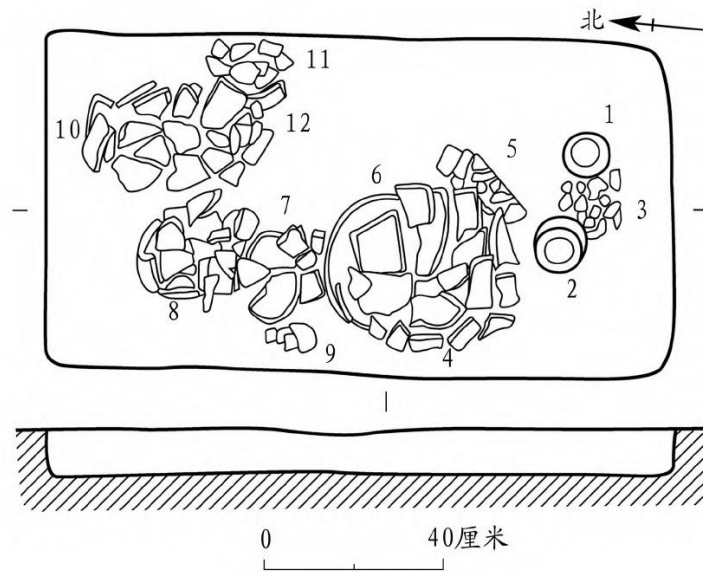

图一七//Q6 平、剖面图

1、2、5. 原始瓷盅 3. 陶鼎 4、10. 硬陶坛 6. 陶釜 7、8. 硬陶甗 9. 陶器盖 11. 陶钵 12. 陶纺轮

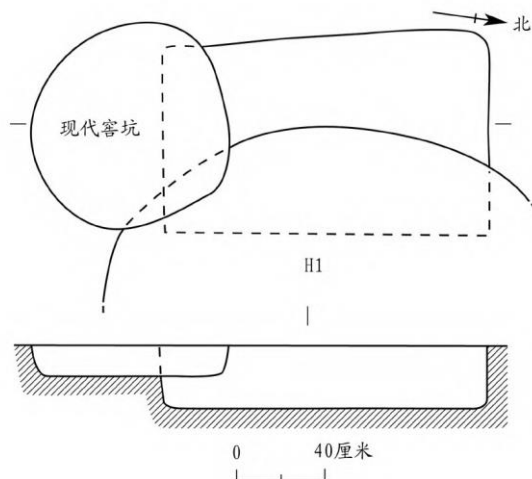

图一八//Q7 平、剖面图

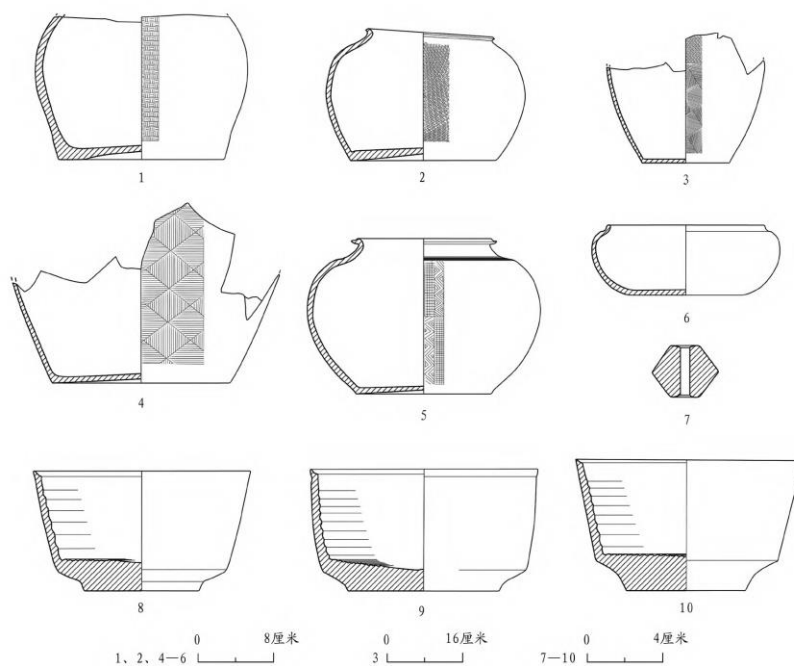

图一九//Q6、Q7 出土器物

1、2、5. 硬陶甗 (Q6: 7、Q6: 8、Q7: 1) 3、4. 硬陶坛 (Q6: 4、10) 6. 陶钵 (Q6: 11) 7. 陶纺轮 (Q6: 12) 8—10. 原始瓷盅 (Q6: 1、2、5)

陶纺轮 1 件。Q6: 12, 泥质红陶。算珠形。直径 3.5、孔径 0.5、高 2.7 厘米 (图一九: 7)。

原始瓷盅 3 件。器表施青釉, 灰白胎。无盖, 母口, 斜直腹, 近底部折收, 平底。内壁有弦纹, 外壁有轮制旋痕, 器底有刮削痕。Q6: 1, 口径 11.5、底径 6.1、高 6.3 厘米 (图一九: 8)。Q6: 2, 沿下有一圈凹槽, 腹部微凸。口径 12、底径 8、高 6.4

厘米（图一九：9）。Q6：5，口径12、底径6.3、高6.9厘米（图一九：10）。

Q7位于T4北隔梁中部下，开口于(2)层下（图一八）。北端延伸至隔梁内，南北向长方形坑，东、南部被现代窖坑和H1打破。填土黄褐色黏土，土质较致密。南北残长1.46、东西残宽0.4~0.6、深0.28米。方向174°。包含有大量陶器残片，可修复硬陶甗1件。

硬陶甗1件。Q7：1，器表灰褐色，紫红胎。侈口，卷沿，尖唇，短颈，溜肩，鼓腹，平底内凹。沿口有一圈凹槽，肩部有多圈细弦纹，腹部饰网格纹和三角形纹（图二〇：7）。口径15.4、最大腹径24.6、底径14、高16.4厘米（图一九：5）。

## 四、结语

溧阳后王土墩墓D2发现了一批重要的遗迹和遗物，特别是带有刻画符号的原始瓷豆（D2(1)：9）及在Q5的陶釜内有序摆放的铜块、陶刀和石刀。这种将当时的生产工具与珍贵的铜材料有意组合放于陶釜中，可能与祭祀的墓主身份有关，也有可能是表达一种特别的祭祀理念。后王土墩墓D2位于茅山山脉以东的溧阳地区，此处土墩墓遗存数量较多，该土墩墓的发掘将为探讨溧阳地区土墩墓特征及丧葬习俗积累重要材料。

### （一）营建过程

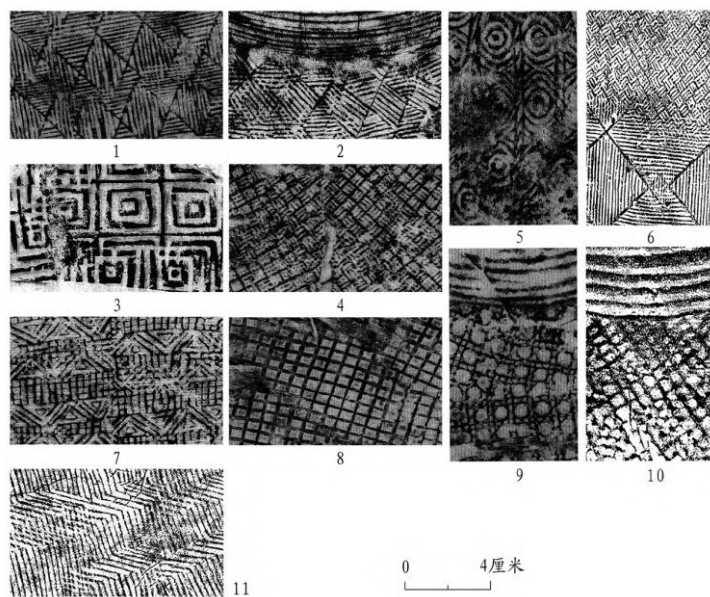

图二〇//D2出土陶片纹饰拓片

1. 菱形填线纹（Q4：1）2. 弦纹+菱形填线纹（M3：10）3. “回”字纹（采集：1）4. 席纹（Q6：8）5. 重环纹（采集：2）6. 席纹+菱形填线纹（M1：1）7. 网格纹+三角形纹（Q7：1）8. 网格纹（M2：6）9. 弦纹+窗格纹（Q1：4）10. 弦纹+细网格纹（D2(1)：7）11. 折线纹（M3：7）

后王土墩墓D2的规模较小，营造过程较简单。首先，选择在地势较高的土岗上堆积灰白色沙土，即(3)层，由于是就地取材，夹杂有大量原生的灰斑土块。该层为最底部的垫土层，也是堆积面积最大、最厚的地层。其次，在(3)层上挖坑建M3和M4，其上覆盖深褐色黏土封土层，即(2)层，该层封土较(3)层面积和厚度都小。再次，在(2)层上挖坑建M1和M2，其上覆盖一层浅

褐色沙土封土层，即(1)层。之后，(1)层经过日积月累的风化翻动，成为耕土和扰土层。从发掘结果分析，D2为一墩多墓类型。D2原来的中心位置偏向现有土墩的南部，即M3所在位置为土墩的中心位置，其他墓葬及器物群均是以M3为中心分布。M3的等级规格最高，随葬器物最多，为D2的中心主墓。

## (二) 分期与年代

溧阳位于苏南茅山山脉以东地区，地势平坦，河湖纵横，分布有大量的土墩墓群。目前已经发掘并发表简报的有位于后王土墩墓东南方向约5千米的子午墩D1<sup>[1]</sup>和D2<sup>[2]</sup>。此外周边句容市、丹阳市、金坛区等地发掘的众多土墩墓，对于后王土墩墓D2的年代判定具有重要参考意义。根据层位关系和器物组合，本次D2发现的遗迹和遗物可以分为前后两个阶段。第一阶段为开口(2)层下的M3、M4、Q7，出土遗物包括炊器夹砂陶鼎和釜，盛食器泥质陶和印纹硬陶的甗和罐，食器有泥质陶器盖和原始瓷豆。第二阶段为开口(1)层下的M1、M2和Q1—Q6，出土遗物包括炊器夹砂陶鼎和釜，盛食器有泥质陶和印纹硬陶的甗、罐和坛，食器有泥质陶钵，原始瓷碗、盏和盅。后期的原始瓷碗和盅代替了前期的原始瓷豆。此外发现于(1)层中的遗物大部分应归于第二阶段。

第一阶段遗物中，夹砂陶釜M3：1腹内壁有三个撑搁算子的支架，器型与句容浮山果园D1M15：13<sup>[3]</sup>和溧阳子午墩D1M43：2<sup>[4]</sup>相同。泥质黑皮陶大口器M3：11与浮山果园D1<sup>[5]</sup>、D27<sup>[6]</sup>所出器型相似，仅口径较小。原始瓷豆M4：2腹部贴附三个∩形堆饰，与周岗土墩墓D1Q19：2<sup>[7]</sup>器型、纹饰基本相同。硬陶甗M3：7器型、规格及颈部饰弦纹和肩腹部饰折线纹的组合纹饰与寨花头D2M24：5<sup>[8]</sup>、浮山果园D1M5：5<sup>[9]</sup>基本相同。综合学术界对上述几座土墩墓的时代研究，后王土墩墓D2第一阶段的时代应为春秋中晚期。

原始瓷盅在土墩墓中普遍被认为是春秋晚期出现的随葬器物<sup>[10]</sup>。后王土墩墓D2一共出土了5件原始瓷盅，子母口或敞口，斜直腹，近底部折收，平底。形制、大小与溧阳子午墩D1、D2<sup>[11]</sup>出土的原始瓷盅基本相同。直腹原始瓷盏M2：2、M2：3、D2(1)：2，同样的器型见于子午墩D2、周岗土墩墓D2<sup>[12]</sup>和金坛顺水桥土墩墓D9<sup>[13]</sup>中。泥质陶钵Q6：11与寨花头D2M3：16-1<sup>[14]</sup>器型基本相同，腹部略鼓。以上类比的器物均被当时的发掘者判断为春秋晚期遗物。罐、甗腹部多拍印菱形填线纹、细方格、席纹或席纹与菱形填线纹、弦纹与窗格纹、弦纹与细网格纹的组合纹饰，也为春秋晚期常见纹饰。综上，判断后王土墩墓D2的第二阶段时代为春秋晚期。

## 参考文献：

[1]南京博物院：《江苏溧阳子午墩土墩墓D1发掘简报》，《东南文化》2020年第5期。

[2]南京博物院、常州市考古研究所：《江苏溧阳子午墩土墩墓D2发掘简报》，《东南文化》2020年第1期。

[3]镇江市博物馆浮山果园古墓发掘组：《江苏句容浮山果园土墩墓》，《考古》1979年第2期。

[4]同[1]。

[5]同[3]。

[6]南京博物院、镇江博物馆、常州博物馆、句容市博物馆：《句容浮山果园土墩墓群发掘报告》，文物出版社2019年，第19页。

[7]南京博物院、镇江博物馆、常州博物馆、句容市博物馆：《句容寨花头土墩墓群发掘报告》，文物出版社2019年，第275

---

页。

[8]同[7]，第 114 页。

[9]同[3]。

[10]a. 同[1];b. 南京博物院、常州博物馆、镇江博物馆、金坛博物馆：《金坛薛埠土墩墓群发掘报告》，文物出版社 2019 年，第 434-435 页；c. 同[7]，第 360 页。

[11]a. 同[1];b. 同[2]。

[12]同[7]，第 313 页。

[13]南京博物院、常州博物馆：《江苏常州金坛顺水桥土墩墓 D9 发掘简报》，《东南文化》2020 年第 5 期。

[14]同[7]，第 34 页。

## 江苏溧阳后王土墩墓D2M2及出土遗物



1.M2俯视图



2.陶鼎(M2:1)



3.硬陶甗(M2:5)



4.硬陶甗(M2:6)



5.原始瓷盖(M2:2)



6.原始瓷盖(M2:3)

## 江苏溧阳后王土墩墓 D2M3 及出土遗物



1.M3俯视图



2.陶鼎(M3:5)



3.陶甗(M3:10)



4.硬陶甗(M3:7)



5.陶盖(M3:1)



6.陶大口器(M3:11)