

浙江海宁姚家浜遗址 2014 年发掘简报^{*1}

浙江省文物考古研究所 海宁市博物馆

【内容提要】：姚家浜遗址位于浙江省海宁市海昌街道勤民村南部和西部，是一处典型的台地型遗址，时代从良渚文化一直延续到唐宋时期。2014 年的发掘主要位于遗址的南部，发现了一批比较丰富的良渚文化遗存，为了解杭嘉湖地区良渚文化的聚落分布和文化面貌提供了新的资料。

【关键词】：姚家浜遗址 良渚文化 台地

【中图分类号】：K871.13 **【文献标识码】**：A

姚家浜遗址位于浙江省海宁市海昌街道勤民村市林自然村（组）南部和西部，部分叠压于现代民房之下，是一处台地型遗址，东距龙潭港遗址约 900 米。遗址中心地理坐标为 N30° 34' 40"，E120° 43' 8.4"，最高点海拔 3.8 米。遗址发现于 1997 年，2012 年做过调查，文化层厚度在 1.6 米左右，遗址面积近 2 万平方米，时代属于新石器时代、商周、汉代和唐宋时期^[1]（图一；彩插一：1）。

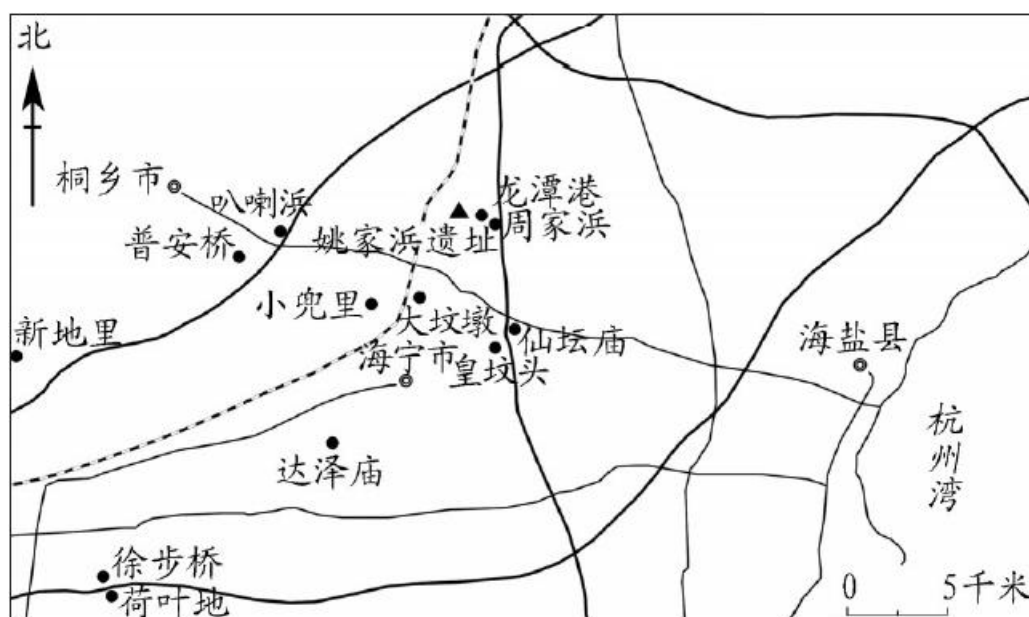

图一// 姚家浜遗址位置示意图

¹ 收稿日期：2017-04-10



1.遗址远景照(东北—西南)

杭平申航道改造工程是浙江省海河联运的主要航道，航线海宁段途径姚家浜遗址，2014年7月到10月，浙江省文物考古研究所、海宁市博物馆共同对遗址进行了考古发掘。共布探方12个，总面积近900平方米。发掘以第一象限统一布方，编号从T2211开始。经过发掘，发现良渚文化土台2处、沟1条、灰坑5座、墓葬3座、堆石遗迹1处、烧土遗迹1处，商周时期灰坑4座，唐宋时期的沟1条、灰坑1座，出土陶器、石器、玉器等标本共计130余件。现将良渚文化时期的发掘资料简报如下（图二、图三）。

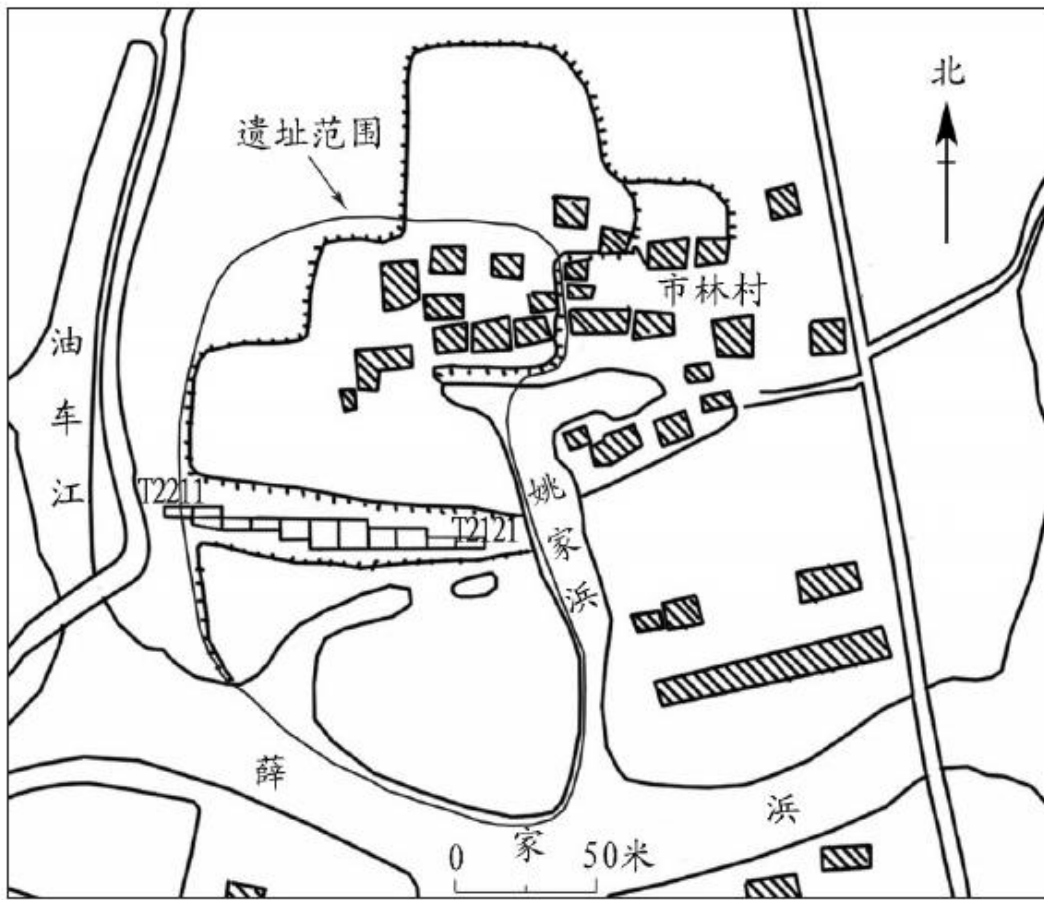

图二// 姚家浜遗址布方分布图

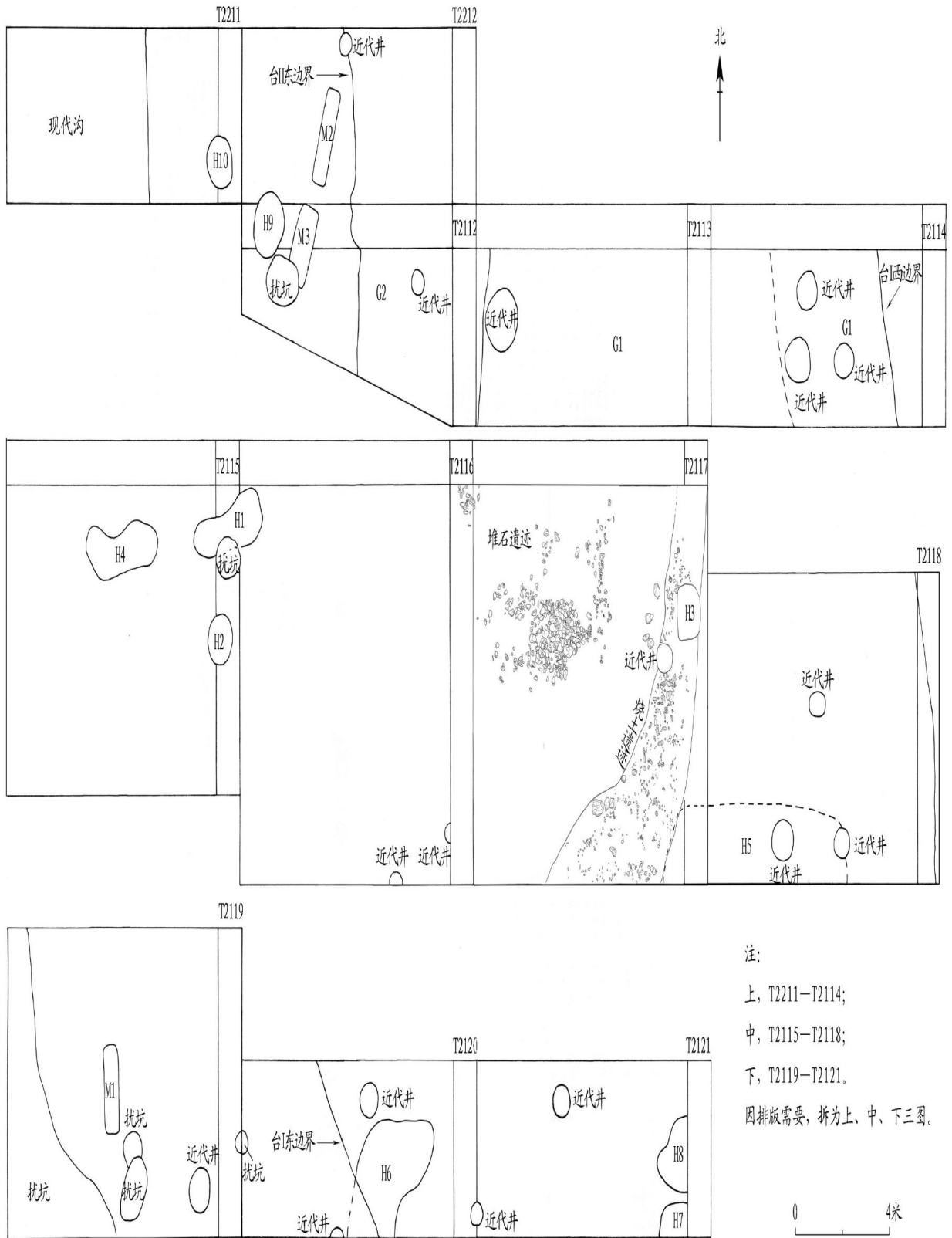

注：
 上，T2211—T2214；
 中，T2115—T2118；
 下，T2119—T2121。
 因排版需要，拆为上、中、下三图。

图三// 姚家浜遗址遗迹总平面图

一、地层堆积

整个发掘区的地层剖面可以 T2120—T2121 南壁、T2112—T2114 北壁为代表（图四），介绍如下。

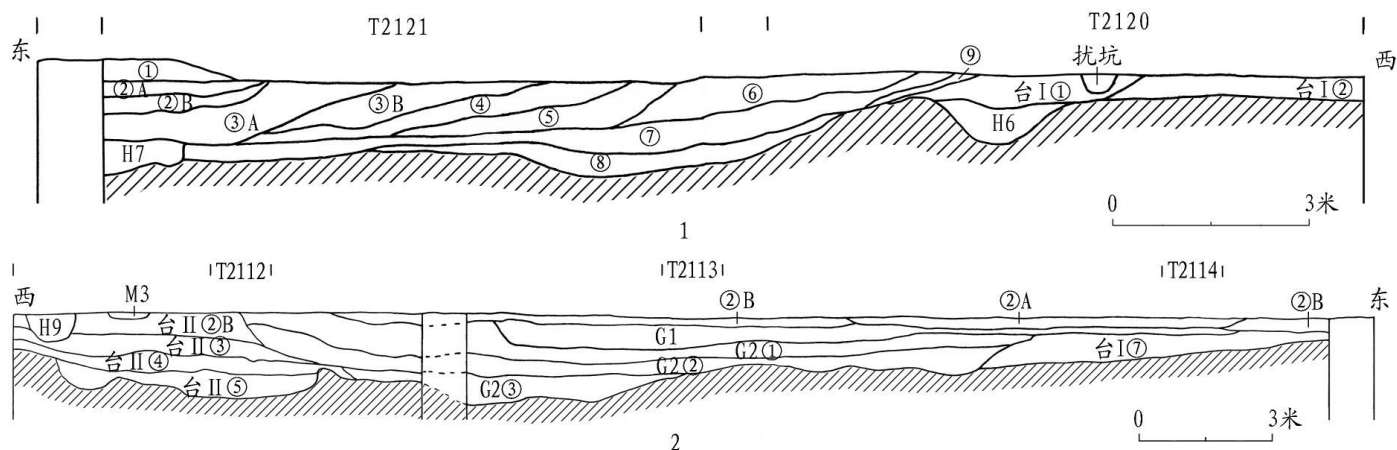

图四// 姚家浜遗址地层剖面图
1. T2120—T2121 南壁剖面图 2. T2112—T2114 北壁剖面图

第1层：现代耕土层。深褐色土，厚0~0.35米。

第2层：唐宋时期地层。分为两小层，②A层，浅灰褐色土，质硬，距地表深0~0.35、厚0~0.25米；②B层，深灰褐色土，质稍硬，结构致密，距地表深0~0.55、厚0~0.3米。瓷片较少。此层下开口G1、G2、台II等遗迹。

第2层下皆为良渚文化堆积。

第3层：分为两个小层。③A层，深褐色土，较疏松，夹杂少量烧土粒、炭粒等，距地表深0~0.85、厚0~0.75米，包含有陶片、石块等。此层下开口H7、H8。③B层，浅褐色土，偏黄偏绿，质硬，结构较致密，距地表深0~0.8、厚0~0.5米，包含陶片、石块等，陶片较少。

第4层：浅褐色土，偏黄，有绿锈，距地表深0~1、厚0~0.4米，遗物较少。

第5层：浅褐色土，偏黄，有绿锈，质较硬，距地表深0~0.8、厚0~0.55米。遗物较多，陶片以泥质陶为主，少量夹砂陶，可辨器形有罐、盆、盘、豆、鱼鳍足鼎、T字足鼎等。

第6层：灰褐色土，稍杂，底部颜色浅，距地表深0~0.7、厚0~0.65米。陶片较少，良渚文化陶片以泥质陶为主，器形有鼎、盘、盆、罐等，还有少量崧泽文化粗泥陶片。

第7层：深灰褐色土，有绿锈，距地表深0~1.25、厚0~0.5米。陶片均为泥质陶，无可辨器形。

第8层：浅灰褐色土，局部发黄，稍偏粉，距地表深0.6~1.1、厚0~0.35米。遗物较少，良渚文化陶片以泥质陶为主，器形有鼎、壶、杯、罐等，还有少量崧泽文化粗泥陶片。

第9层：烧土层，距地表深0~0.55、厚0~0.15米，烧土块大小在10厘米以下。第3—9层堆积呈倾斜状，分布于T2120东部、T2121全部，为土台I的废弃堆积。

第9层下为台I，在T2120、T2121只有两层，即台I①层、台I②层，属于营建堆积。

其下为生土，黄褐色，偏粉，纯净。

二、遗迹

1. 土台

2处，编号台I、台II（彩插一：2）。



2. 台 I 和台 II (西—东)

台I位于T2114东部，T2115—T2119全部，T2120西部，南北伸出探方外。开口于第9层下，被H1、H2、H3、H4、G1、G2等打破。未全部揭露，仅做东西向解剖清理。台I南北向延伸，平面大致呈四边形，边缘部分有烧土堆积、零星石块。揭露部分东西宽55.2、南北长9米。

营建堆积厚度0~1.6米，可分为八个小层。台I①层，厚0~0.5米，浅灰褐色土，质硬，遗物较少，分布于T2120东部。台I②层，厚0~0.55米，深灰色土，质地较硬，包含物有泥质红陶片和泥质灰陶片，分布于T2115—T2120。台I③层，厚0~0.75米，黄褐色土，质地较硬，陶片以泥质陶为主，可辨器形有罐、豆、盆、鱼鳍足鼎、T字足鼎等，并有少量崧泽文化陶片，分布于T2117、T2118。台I④层，厚0~0.2米，浅灰色土，土质较硬，陶片以泥质陶为主，可辨器形有罐、器盖、盆、盘、

鱼鳍足鼎、T字足鼎等，分布于T2116、T2117。台I⑤层，厚0~0.55米，黄褐色土，带紫斑点，土质较硬，出土陶片以泥质陶为主，少量夹砂陶，可辨器形有罐等，分布于T2115—T2117。台I⑥层，厚0~0.5米，浅灰色土，带紫斑点，土质较软，陶片以泥质陶为主，少量夹砂陶，可辨器形有罐、盆、鼎等，分布于T2117、T2118。台I⑦层，厚0~0.6米，黄褐色粉土，带紫灰色斑点，土质较软，有少量泥质灰陶片，分布于T2114—T2118。台I⑧层，厚0~0.85米，黄褐色土，夹杂青灰土，质软，陶片很少，分布于T2115—T2117。以上堆积当属一次性堆筑而成，台I⑧层下为生土（图四：2、图五）。

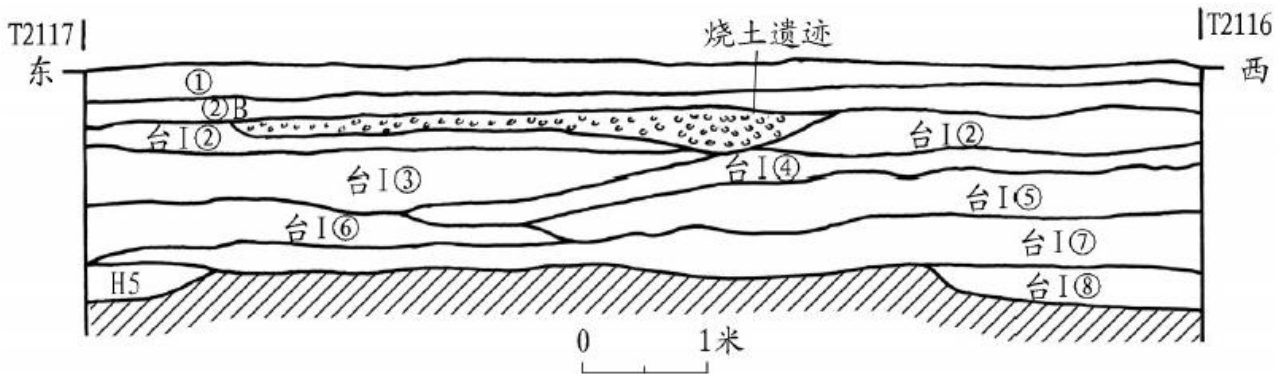

图五// T2117南壁剖面图

台II位于T2211东部、T2212和T2112西部，南北伸出探方外，西部被现代水沟破坏。开口于②B层下，被H9、H10、M2、M3、G1、G2等打破。未全部揭露，仅做东西向解剖清理。台II南北向延伸。揭露部分东西宽8.35~8.55、南北长7.85米。

土台II堆积厚0~1.9米，可分为五个小层。台II①层，厚0~0.4米，浅褐色土，质地较硬，包含大量红烧土块、黄褐色锈斑，分布于T2112西部。台II②A层，厚0~0.15米，灰土层，出土少量泥质陶片，分布于T2112西部。台II②B层，厚0~0.65米，浅黄褐色土，有锈斑，质地坚硬，局部烧土块较多，出土少量泥质陶片，分布于T2211、T2212、T2112。台II③层，厚0~0.6米，褐色土，有大量黄锈斑，分布于T2211、T2112。台II④层，厚0~0.5米，深灰褐色土，致密坚硬，含少量绿锈斑，出土少量泥质陶片和夹砂陶片，可辨器形有罐、豆等，分布于T2112。台II⑤层，厚0~0.8米，浅褐色土，夹杂黄锈斑、灰白色絮斑，分布于T2112（图四：2）。以上堆积中，台II②A层可能为短时间的废弃堆积，其余皆为土台营建堆积。台II⑤层下为生土。

2. 灰沟

1条，编号G2。G2位于T2212与T2112东部、T2113全部、T2114西部。南北延伸出探方外。开口于②B层下，被G1打破，打破台I、台II和生土。平面呈南北向条状，沟壁面呈斜坡状，底部呈锅底状，但不甚规整。壁面、底面无明显加工痕迹。揭露部分东西宽17.6~18、南北长9、最深1.9米。堆积可分为三层：①层，厚0~0.75米，黄褐色斑土，偏绿，质硬，水锈较多；②层，厚0~0.6米，深灰褐色土，夹杂大量绿锈斑、灰白色絮斑；③层，厚0~0.7米，灰褐色土，近水相，夹杂大量绿锈斑，少量红烧土块。①、②层出土遗物较多，③层遗物较少（图六）。

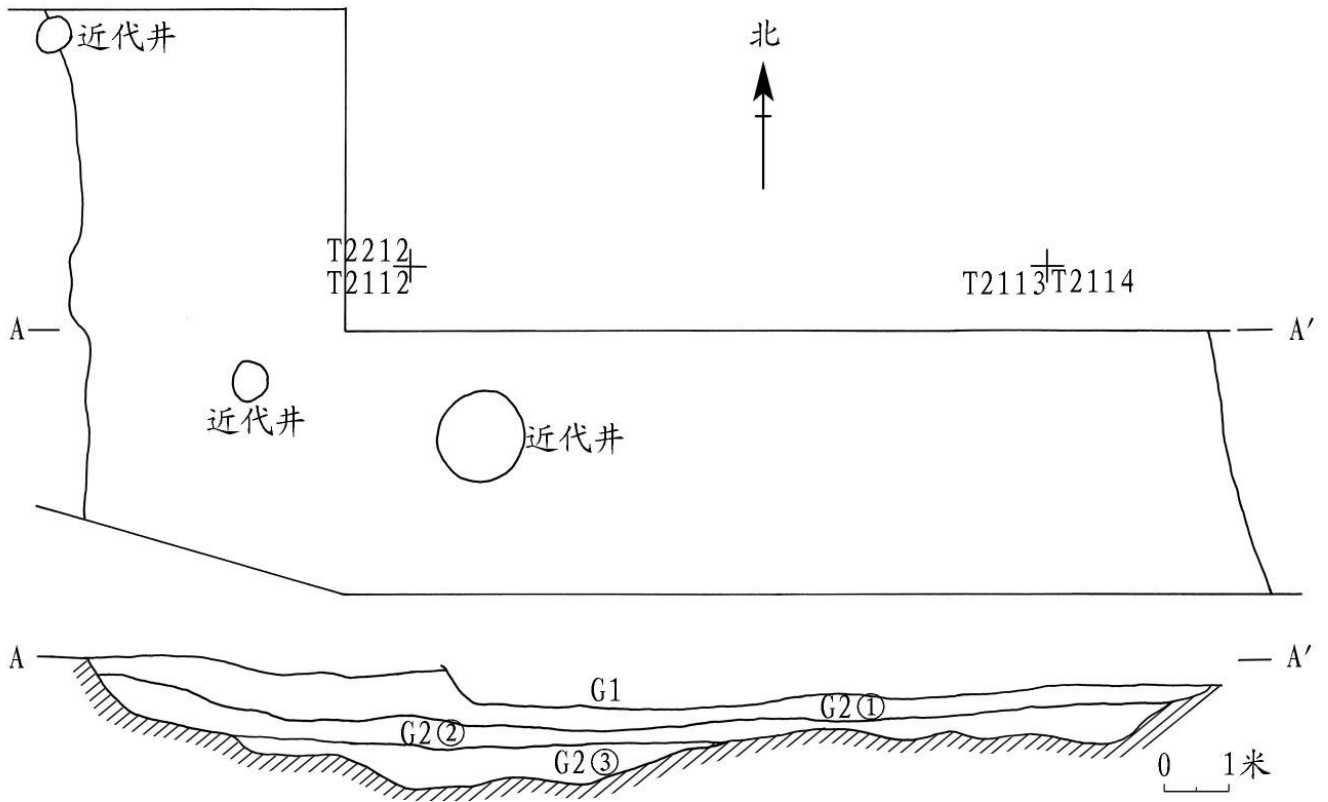

图六// G2 平、剖面图

3. 灰坑

5 座，编号为 H5、H6、H7、H8、H10。

H5 位于 T2118 西南部、T2117 东南部。开口于台 I ⑦层下，打破生土。南部未揭露，平面推测为圆角四边形。坑壁呈斜坡状，坑底锅底状。揭露部分南北宽 1.8、东西长 7.9、深 0.45 米。填土深灰色，土质较硬，底部颜色偏青灰色，土质稍软。陶器以泥质陶为主，少量夹砂陶，可辨器形有泥质灰陶盆、夹砂红褐陶 T 字足鼎等（图七）。

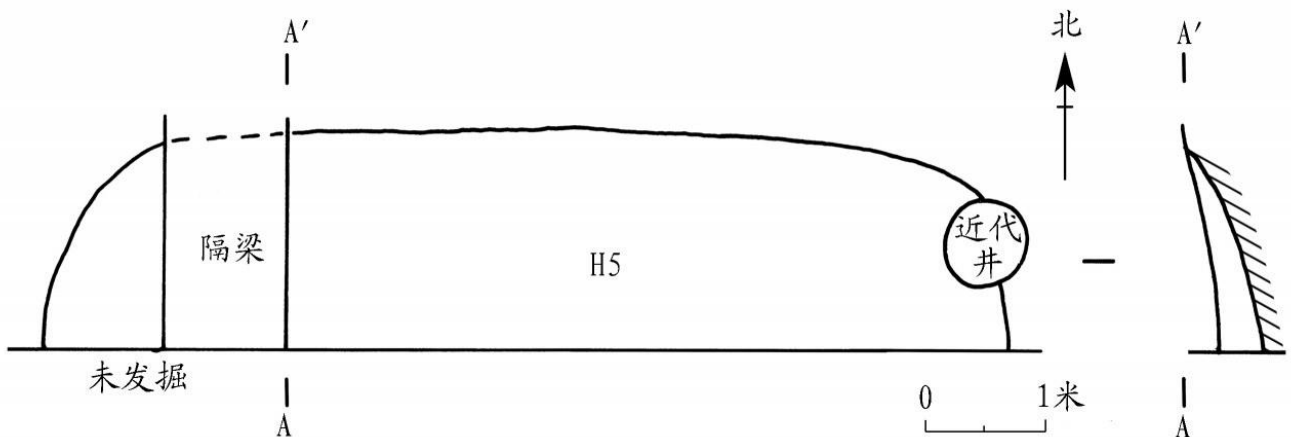

图七// H5 平、剖面图

H6 位于 T2120 南部。开口于台 I ①层下，打破生土。平面呈不规则的曲尺形，向南延伸出探方外。坑壁呈斜坡状，坑底锅底状。在探方内揭露的总长度 3.7、宽度 2、深 0.8 米。填土青灰色，土质较松，有少量的红烧土块。陶器以泥质陶为主，少量夹砂、粗泥陶，可辨器形有圈足罐（图八）。

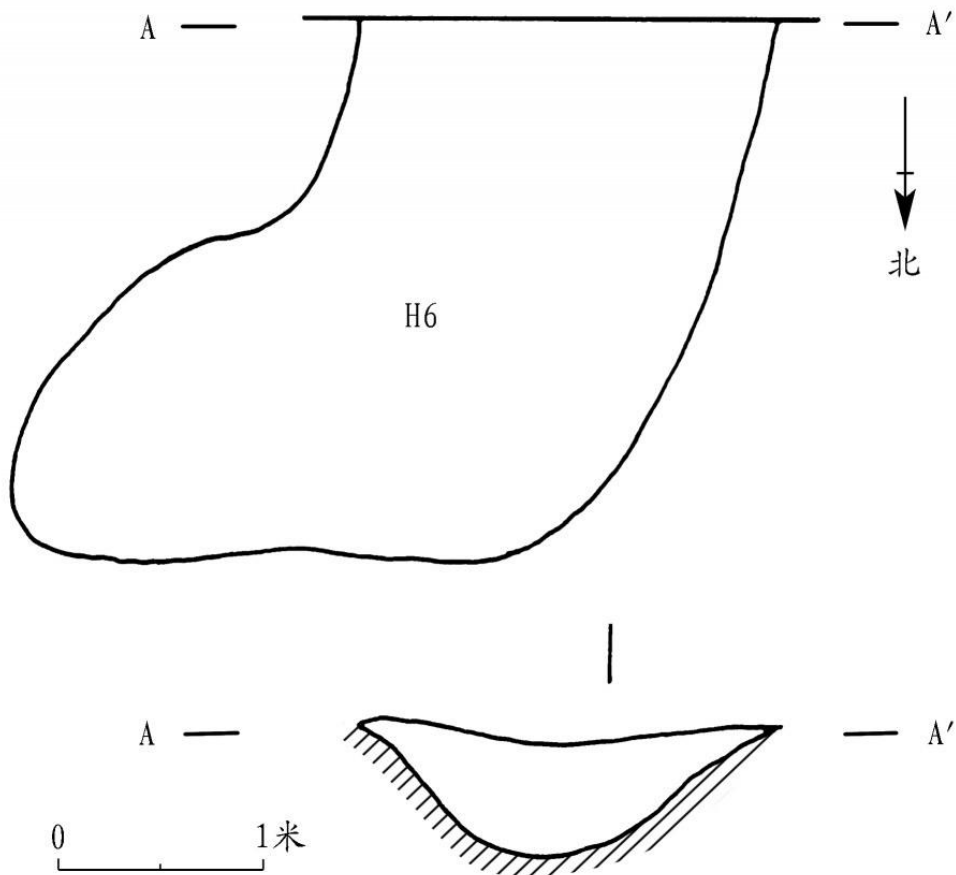

图八// H6 平、剖面图

H7 位于 T2121 东南部，部分伸出探方外，未全部揭露。开口于③A 层下，打破⑦层和生土。平面推测为圆形或椭圆形，壁面呈斜坡状，底面高低不平。揭露部分东西长 1.2、南北宽 0.8、深 0.5 米。填土为深灰色粘土，土质较松。含少量泥质红、灰陶等，可辨器形有圈足罐（图九）。

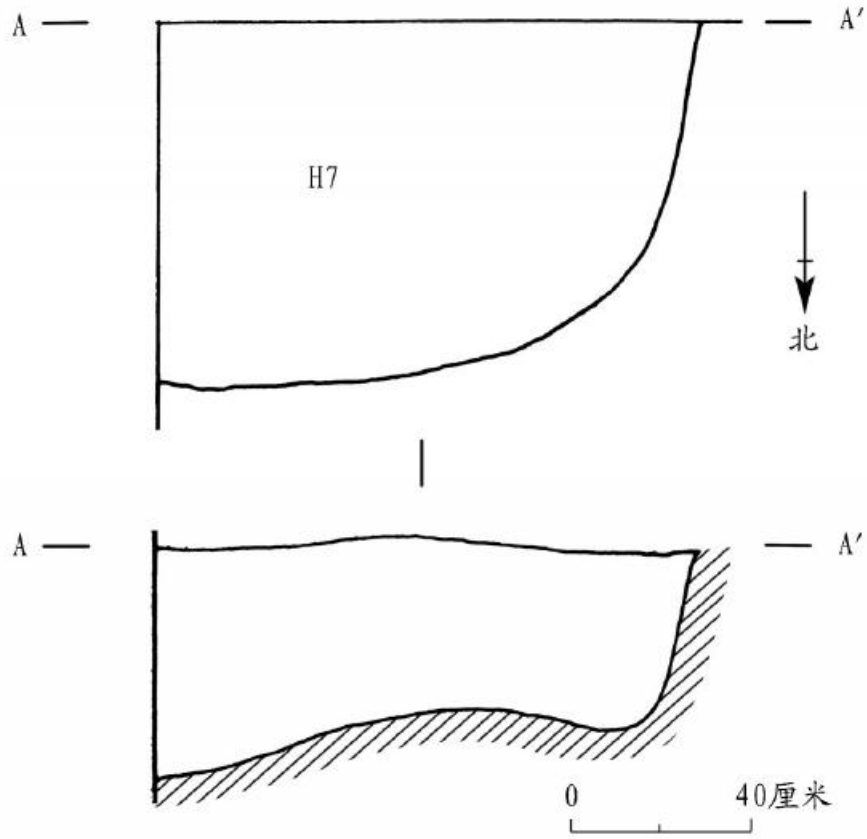

图九// H7 平、剖面图

H8 位于 T2121 中东部，部分伸出东壁外。开口于③A 层下，打破⑦层和生土。平面呈不规则形，壁面呈斜坡状，底面近平。最长 1.75、深 0.4 米。填土为浅青灰色粉土，土质松软。出土少量陶片，以泥质陶为主，少量夹砂陶，可辨器形有罐、盆等（图一〇）。

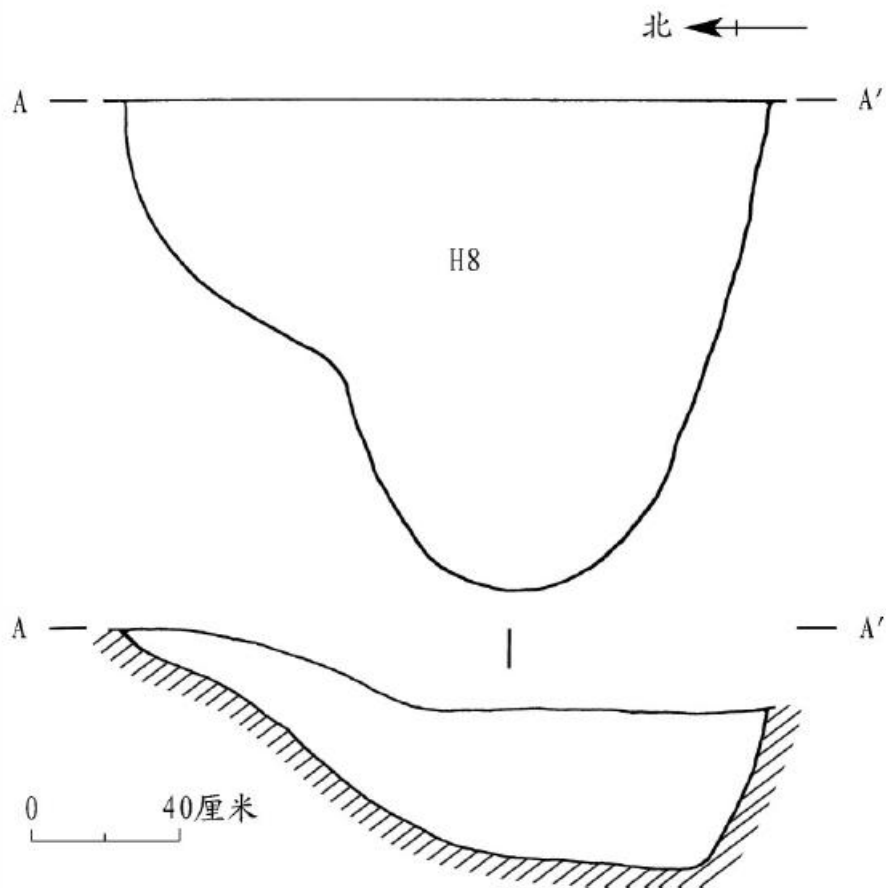

图一〇// H8 平、剖面图

H10 位于 T2211 东南部。开口于②B 层下，打破台 II 和生土。平面近圆形，直壁稍倾斜，底面呈台阶状。东西约 1.1、南北 1.15、最深 1.5 米。填土分为 3 层：①层，深 0~1.2 米，填土为黄褐色斑土，夹杂大量红烧土块；②层，深 1.2~1.4 米，灰褐色土，夹杂大量红烧土块，质地坚硬，出土较多泥质灰陶陶片，可辨器形有罐、盆等；③层，深 1.4~1.5 米，青灰色土，质地较软，较纯净，无包含物。

4. 墓葬

3 座，皆为长方形土坑竖穴墓，编号 M1、M2、M3。

M1 位于 T2119 中部，开口②B 层下，打破台 I ②层。墓向 177°。直壁，平底，墓底南高北低。墓坑长 2、宽 0.54~0.56、深 0.2~0.39 米。填土灰褐色，颜色偏深，夹杂有少量烧土粒、炭粒，包含少量良渚文化晚期陶片。人骨基本保存完好，骨质酥软，仰身直肢，年龄大概在 30~40 岁，男性，未见葬具。出土遗物 14 件，其中陶器 13 件、玉器 1 件（玉锥形器）。陶器主要有鼎、豆、罐、双鼻壶、盆等（图一一、图一二；彩插一：3）。

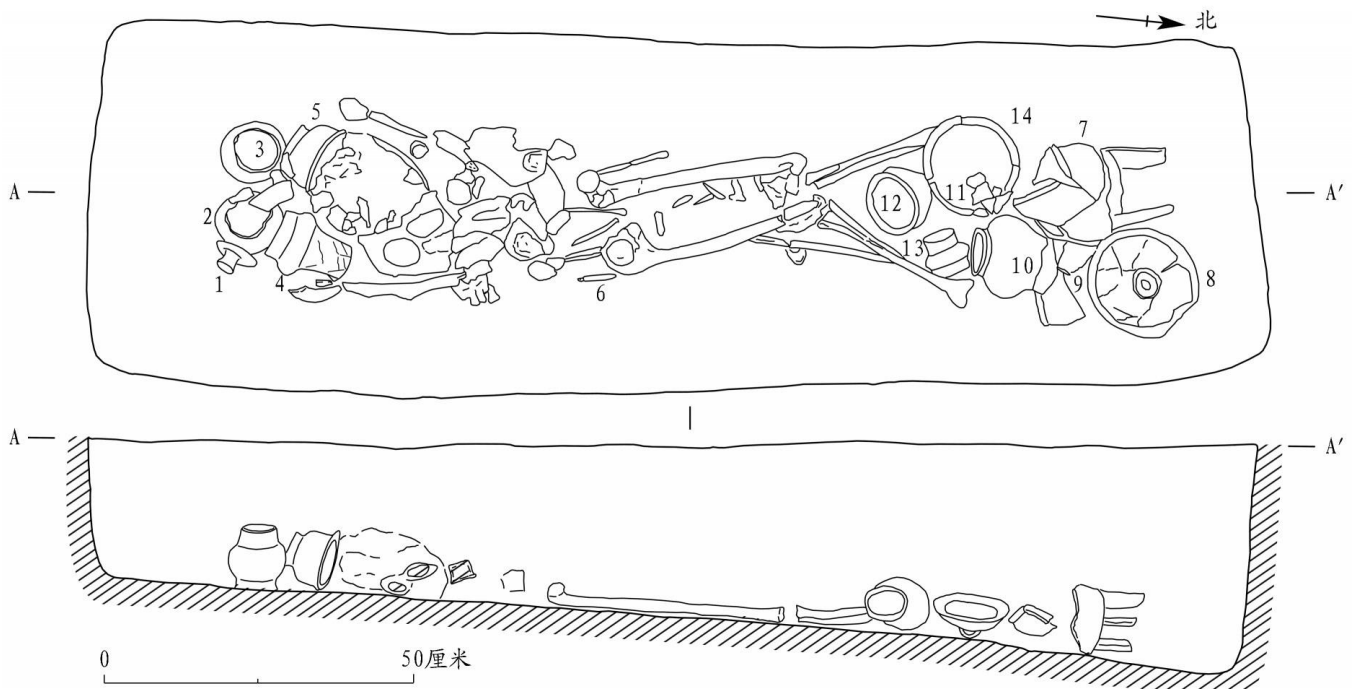

图一一// M1 平、剖面图

1、11、14. 陶器盖 2—4、13. 陶双鼻壶 5. 陶圈足盆 6. 玉锥形器 7. 陶鼎 8. 陶豆 9、12. 陶平底盆
10. 陶圈足罐

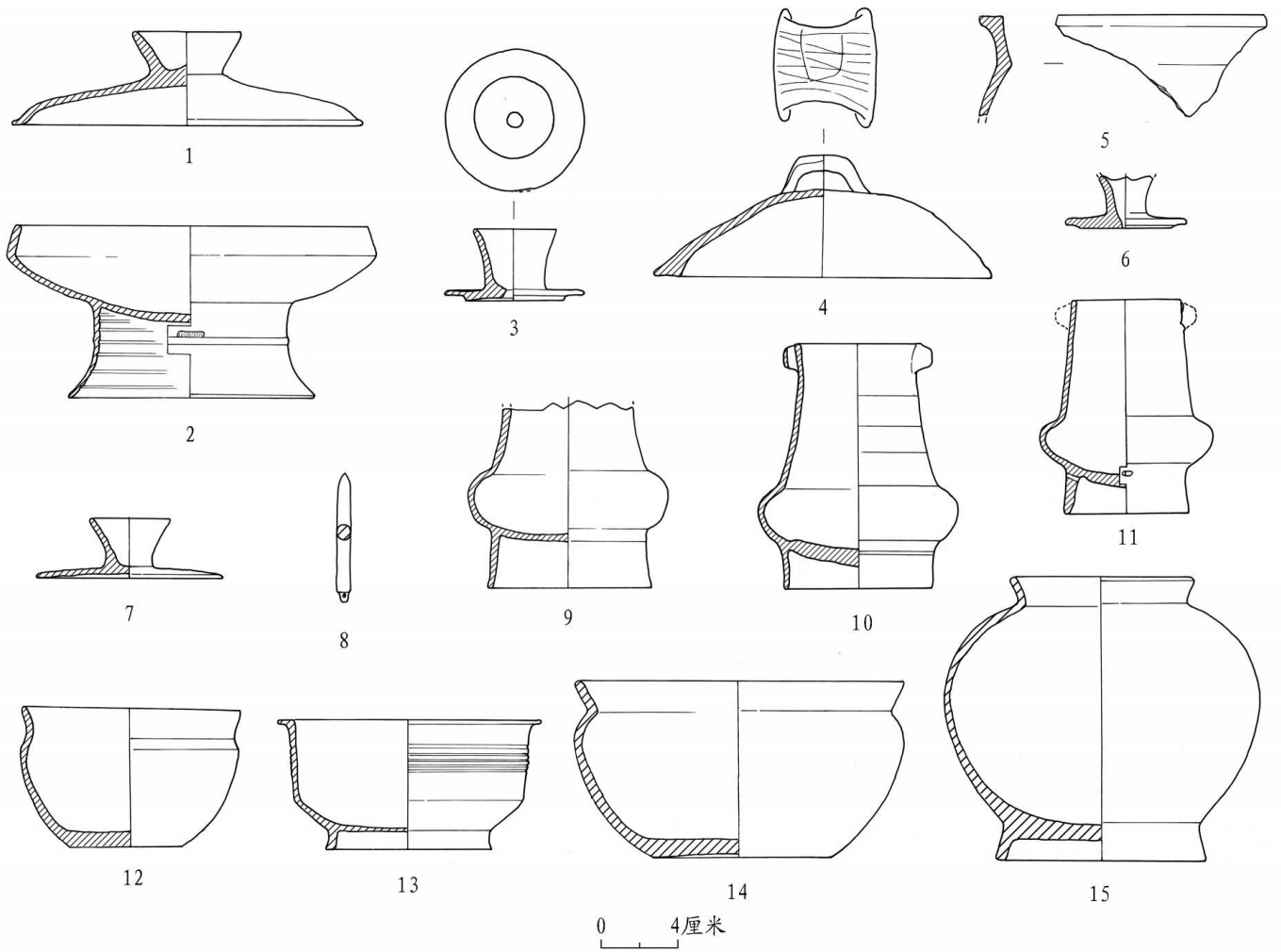

图一二// M1随葬器物图

1、3、4、6、7.陶器盖(M1: 8-1、M1: 1、M1: 14、M1: 13-1、M1: 11) 2.陶豆(M1: 8-2) 5.B型陶鼎(M1填土: 1)
 9—11.陶双鼻壶(M1: 3、M1: 4、M1: 13-2) 8.玉锥形器(M1: 6) 12.Ab型陶平底盆(M1: 12) 13.陶圈足盆(M1: 5)
 14.Aa型陶平底盆(M1: 9) 15.陶圈足罐(M1: 10)



3.M1(东—西)

M2 位于 T2212 中部，开口②B 层下，打破台 II②B 层。墓向 200°。墓坑长 2.25、宽 0.54~0.56、深 0.08~0.25 米。填土灰褐色，夹杂少量烧土粒、炭粒。残存头骨骨殖，年龄性别不明，未见葬具。出土遗物 12 件，陶器 10 件、玉器 1 件（玉锥形器）、石器 1 件（石钺）。陶器主要有鼎、豆、罐、盆、器盖、纺轮等（图一三、图一四；彩插一：4）。

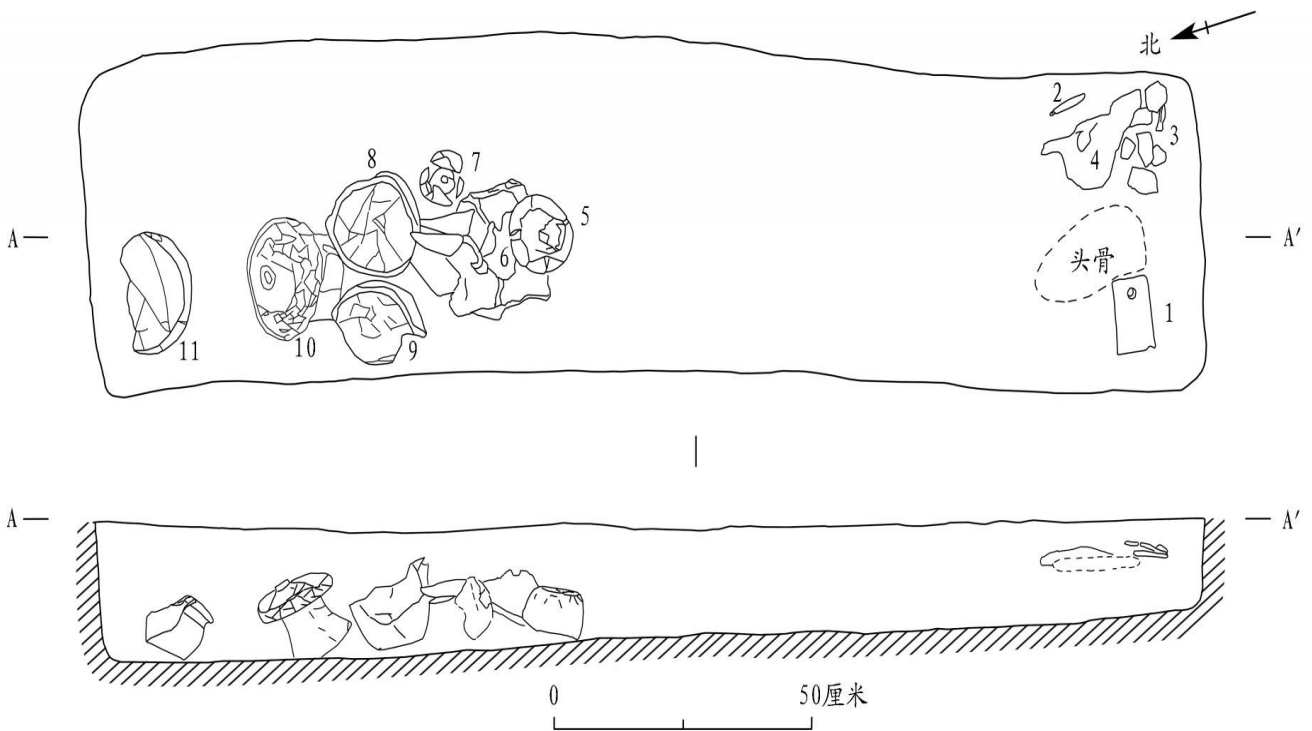

图一三// M2 平、剖面图

1. 石钺 2. 玉锥形器 3、9. 陶盆 4、6. 陶鼎 5、7. 陶器盖 8. 陶罐 10. 陶豆 11. 陶平底盆 12. 陶纺轮

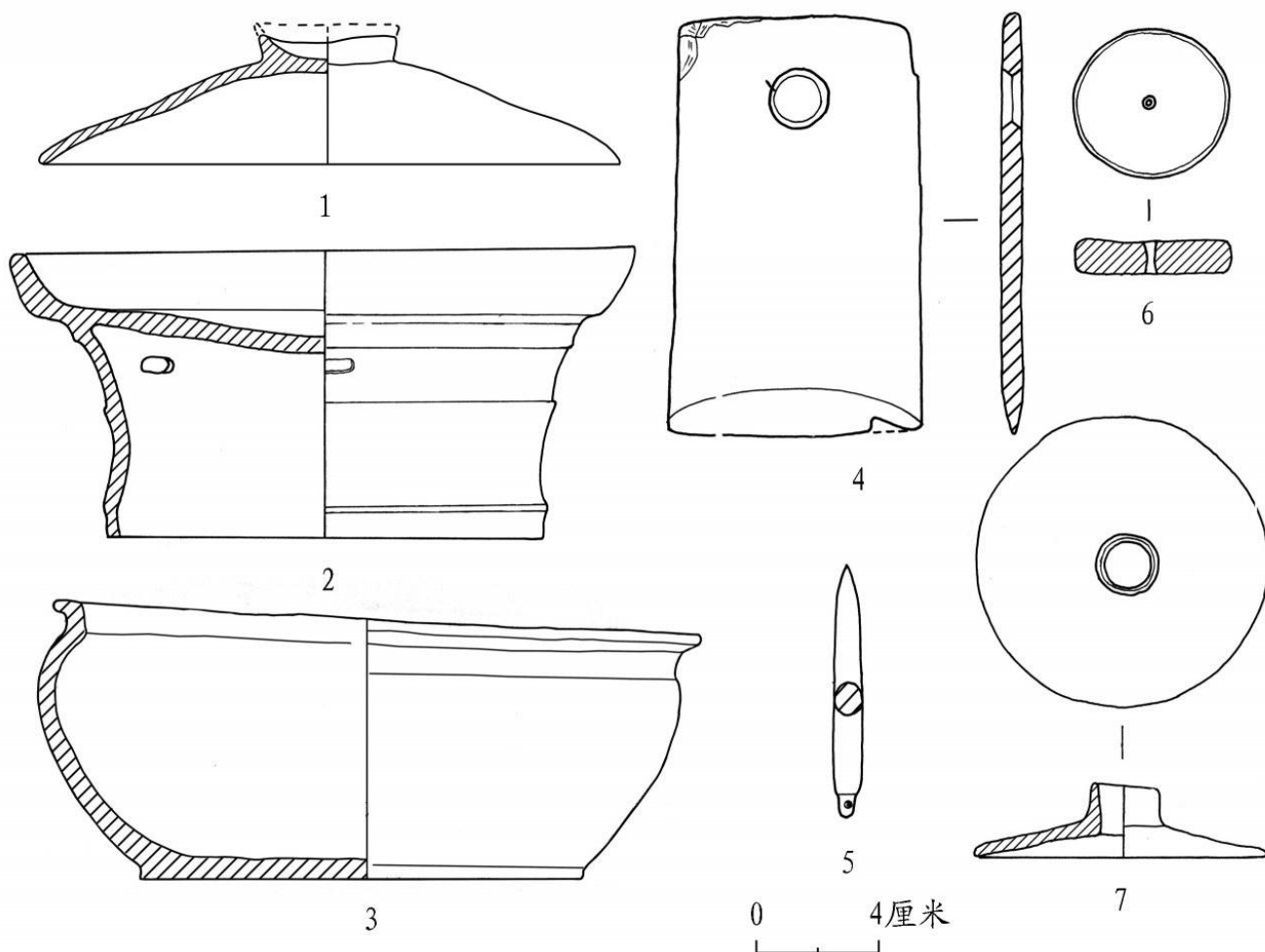

图一四// M2 随葬器物图

1、7. 陶器盖 (M2:10-1、M2:7) 2. 陶豆 (M2:10-2) 3. Aa 型陶平底盆 (M2:11)
4. A 型石钺 (M2:1) 5. 玉锥形器 (M2:2) 6. 陶纺轮 (M2:12)



4.M2(东—西)

M3 位于 T2112 西部，开口②B 层下，西南部被一晚期坑打破，打破台 II②B 层。墓向 202°。墓坑长 1.88、宽 0.72~0.74、深 0.19~0.22 米。填土灰褐色，有少量红烧土颗粒。人骨不存，未见葬具。出土遗物 4 件，均为陶器，有豆、双鼻壶、器盖、盆等，保存较差（图一五）。

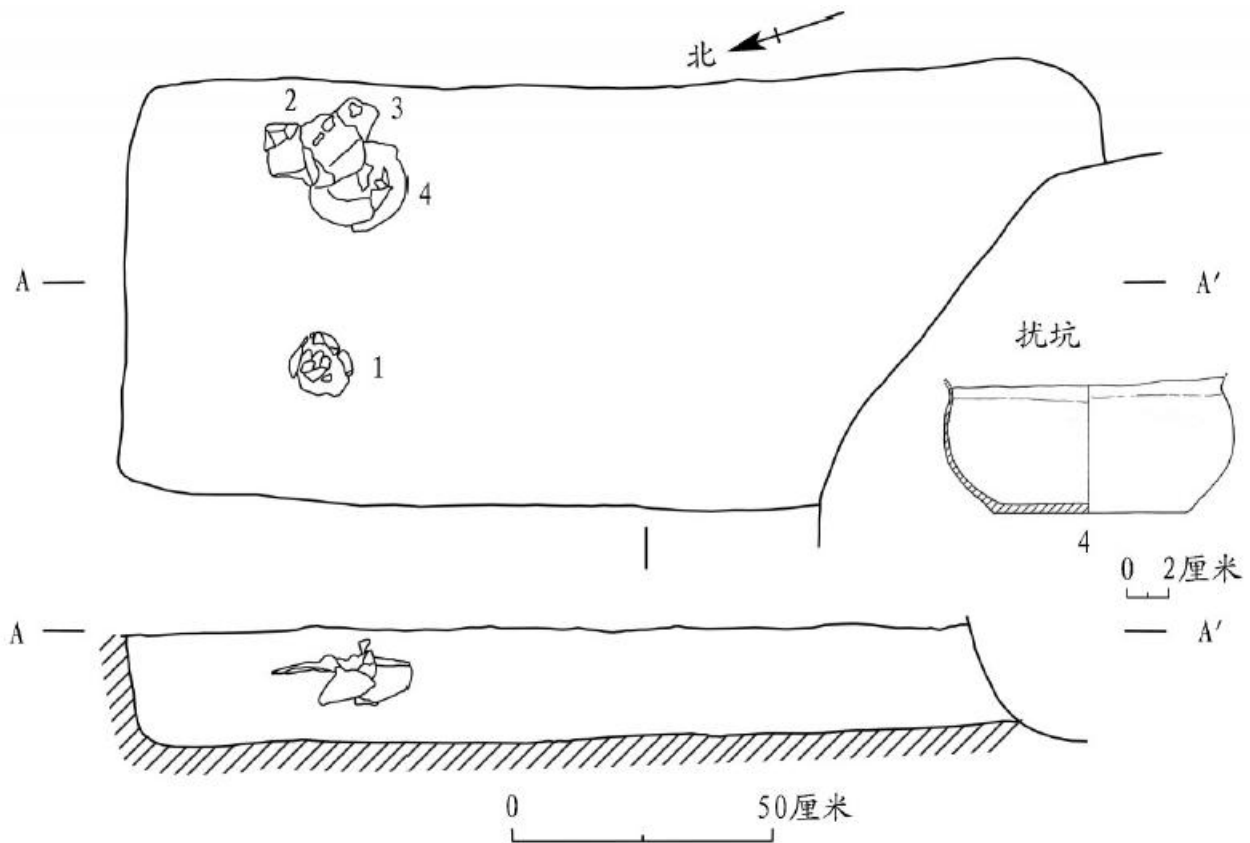

图一五// M3平、剖面及随葬器物图
1.陶豆 2.双鼻壶 3.器盖 4.陶平底盆

5. 堆石遗迹

1处。位于T2117中北部、T2116东北部。与台I②层堆积掺杂一起。开口于②B层下。平面分布不规则，大致分为三片，T2117中北部面积较大，T2116东北部面积小，烧土遗迹西侧零星分布。遗迹整体分布在长宽9~10米的范围内，堆石石块大小不一，边长约2~43厘米，一般集中在10~20厘米左右，颜色浅红色，属于火成岩。推测这片堆石当是建筑土台过程中的一道工序，夹杂在堆土中起到加固边坡的作用（图三）。

6. 烧土遗迹

1处。位于T2117东部和南部，南北延伸出探方外。开口②B层下，叠压台I②层。平面呈东北—西南向长条状，西南宽，东北窄，探方外延伸部分未清理，仅做钻探，发现其向北延伸约10米，向南延伸约5米。揭露部分长10.75、宽1.3~4.95、厚0~0.55米。堆积以烧土颗粒、烧土块为主，夹杂灰褐色土，包含少量陶片、石块等。由于烧土块有平面的部分普遍朝上，遗迹整体比较平整硬实，可能是供人行走的路（图一六）。

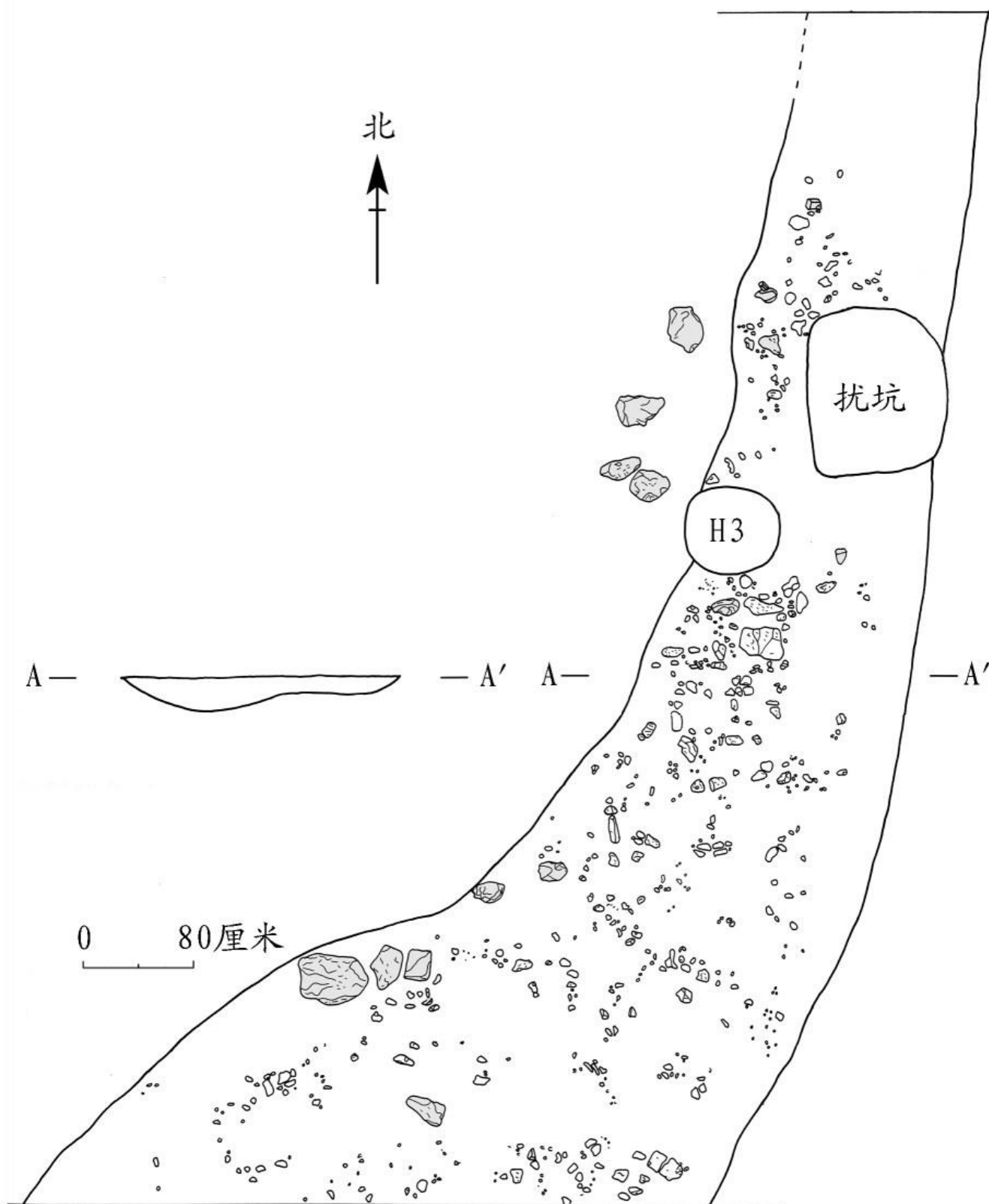

图一六// 烧土遗迹平、剖面图
 (涂灰色的表示石块,其他为烧土块)

三、遗物

遗物主要出土于墓葬、土台堆筑层和边缘的废弃堆积中，灰坑出土遗物不多。分为陶器、石器、玉器、角器等，介绍如下。

1. 陶器

陶质主要为泥质陶、夹砂陶，此外还有少量的粗泥陶；陶色以红褐色和黑色为主，少量灰色、褐色。装饰以素面为主，有少量纹饰，种类有凹弦纹、凸棱纹、戳印纹、刻划纹、篮纹等。主要器类有鼎、平底罐、圈足罐、红陶罐、豆、盘、平底盆、圈足盆、杯、缸、器盖、纺轮等。

鼎按照领部有无可分为二型。

A型 5件。侈口，无领。T2117台I③：，夹砂红陶。方唇，唇面有凹槽，折沿，沿面内侧有一道凹弦纹，溜肩，鼓腹，腹部残存两道凸棱纹。口径22.6、残高6.4厘米（图一七：1）。T2120⑧：，夹砂红褐陶，圆唇，折沿，斜肩，沿内侧面有一道凹槽，残高6.1厘米（图一七：2）。T2121⑤：，夹砂红陶。圆唇，双折沿，斜肩，上沿面有一道凸棱，下沿面有两道凹弦纹。残高6.2厘米（图一七：3）。T2117台I⑥：，夹砂红陶。圆唇，双折沿，上沿面有一道凸棱，下沿面有两道凹弦纹。残高4.3厘米（图一七：4）。T2120③：，夹砂红褐陶。圆唇，斜肩，沿面有三道凹槽。残高6厘米（图一七：5）。

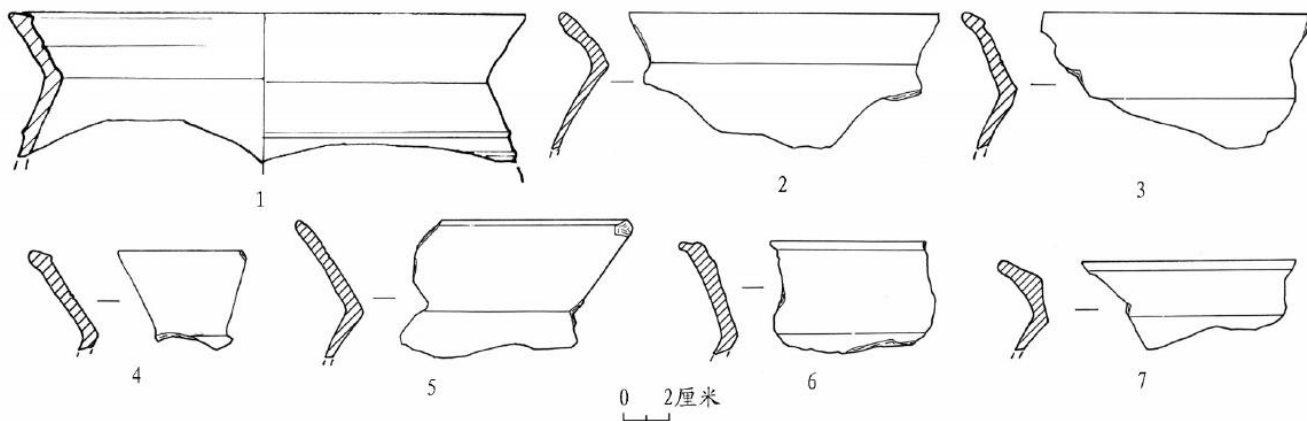

图一七// 陶鼎

1—5.A型鼎(T2117台I③：2、T2120⑧：5、T2121⑤：2、T2117台I⑥：5、T2120③：6)

6、7.B型鼎(T2113G2②：2、T2121⑤：8)

B型 3件。侈口，有领。M1填土：1，夹砂黑陶。圆唇，小平沿，斜弧肩，鼓腹。残高5.2厘米（图一二：5）。T2113G2②：，夹砂灰褐陶。尖圆唇，小平沿，斜领。残高4.8厘米（图一七：6）。T2121⑤：，夹砂灰陶。圆唇，折沿，短颈，斜弧肩。残高3.6厘米（图一七：7）。

此外，还有各类鼎足，鱼鳍足（T2117台I③：、T2117台I⑥：、T2121⑤：1）、T字足（H5：2、T2113G2②：6）、铲形足（T2117台I③：）、锥状足（T2113G2②：3）等（图一八）。

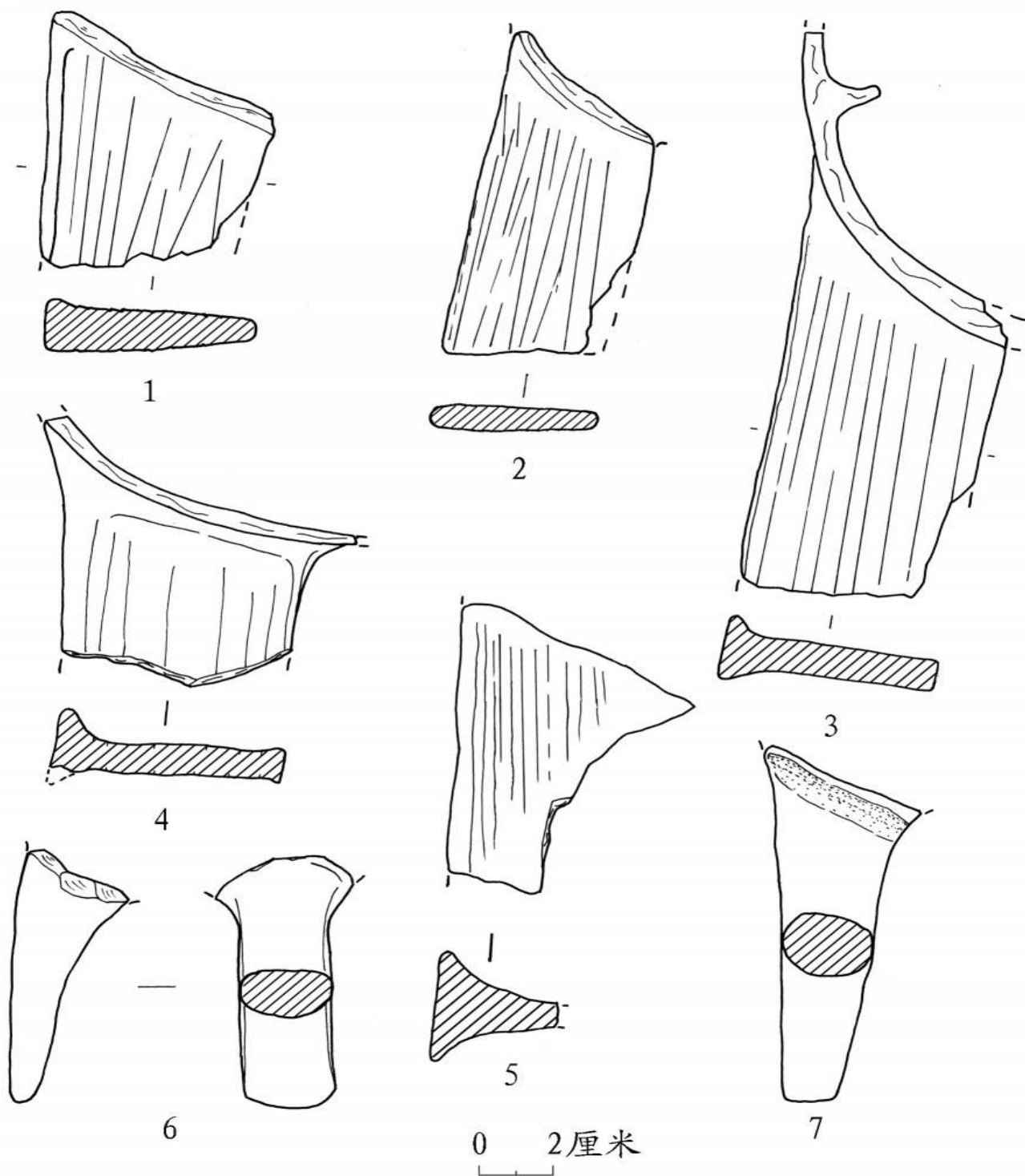

图一八// 鼎足

1—3.鱼鳍足(T2117台 I ③ : 9、T2117台 I ⑥ : 3、T2121⑤ : 1)

4、5.T字足(H5 : 2、T2113G2② : 6)

6.铲形足(T2117台 I ③ : 8) 7.锥状足(T2113G2② : 3)

无领罐 2 件。侈口，折沿。T2113G2②：，泥质灰陶。尖圆唇，鼓肩。残高 5.8 厘米（图一九：1）。T2121⑤：，泥质灰陶。圆唇，折沿，斜肩，鼓腹，沿面上有一道凸弦纹，底残。残高 6 厘米（图一九：2）。

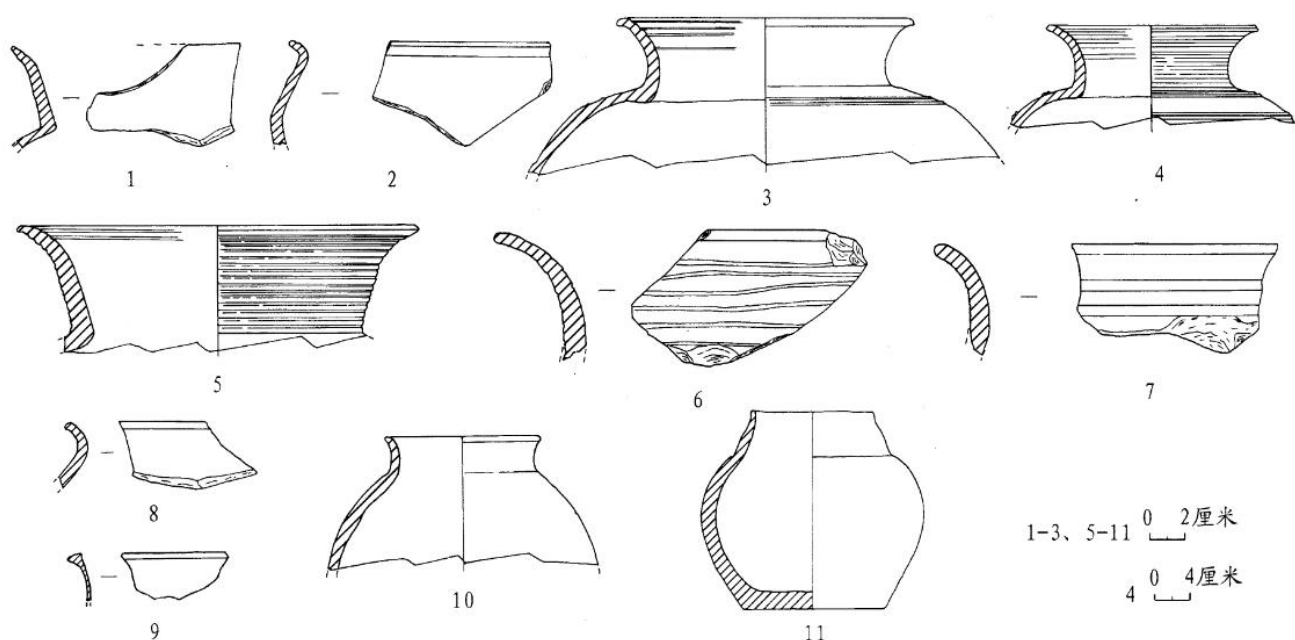

图一九// 陶罐

1、2.无领罐(T2113G2②：7、T2121⑤：3) 3—7.A型有领罐(H10：3、H10：4、T2115台I②：4、T2115台I⑦：2、T2120③：4)
8.D型有领罐(T2113G2②：9) 9.B型有领罐(T2117台I③：7) 10.C型有领罐(H10：6) 11.E型有领罐(T2112台II②：1)

有领罐按照口部和颈部的特征可分为五型。

A型 5 件。侈口，高领，较厚重。H10：3，泥质灰褐陶。圆唇，直领稍束，圆肩，鼓腹，下腹部和底部残缺，口沿内侧饰有四道凹弦纹，肩部饰有两道凸棱纹。口径 17、残高 9.1 厘米（图一九：3）。H10：4，泥质灰陶。方圆唇，唇面一周凹槽，鼓肩，下残，领内外侧饰有多道凹弦纹，肩部饰有两道宽凸棱纹。口径 24.2、残高 11.6 厘米（图一九：4）。T2115 台 I ②：，泥质灰陶。尖圆唇，口沿内侧、领部外侧饰有多道凹弦纹。口径 23.2、残高 7.2 厘米（图一九：5）。T2115 台 I ⑦：，泥质灰陶。圆唇，沿外翻，颈部内外皆饰有凹弦纹。残高 7.8 厘米（图一九：6）。T2120③：，泥质灰陶。圆唇，外翻沿，领部外侧饰凹弦纹，下残。残高 6.2 厘米（图一九：7）。

B型 1 件。三角形唇，高领。T2117 台 I ③：7，泥质红陶。侈口，斜领。残高 2.7 厘米（图一九：9）。

C型 1 件。直口微侈，短领。H10：6，泥质灰陶，外灰内红。尖圆唇，有领，溜肩，鼓腹，下残。素面。残高 7.6、口径 9 厘米（图一九：10）。

D型 1 件。侈口，束颈。T2113G2②：，泥质黑皮陶。圆唇，折沿，斜肩，下残。残高 3.5 厘米（图一九：8）。

E型 1 件。近敛口。T2112 台 II ②：，泥质红陶。有领，颈肩转角明显，鼓腹，平底。口径 7、底径 8.2、高 11.5 厘米（图一九：11）。

圈足罐 1 件。M1 : 10, 基本完整。泥质褐陶。侈口, 圆方唇, 斜直领, 弧肩, 鼓腹, 喇叭状圈足, 素面。口径 9.4、圈足径 10.6、高 14.3 厘米 (图一二 : 15; 彩插二 : 1)。



1.泥质褐陶圈足罐(M1 : 10)

红陶罐 4 件。泥质红褐陶。侈口。T2113G2② : , 尖圆唇, 沿内侧出棱, 有领。口径 18.8、残高 3.4 厘米 (图二〇 : 1)。
T2117 台 I ③ : , 方圆唇, 下垂外翻, 折沿, 内侧出棱, 斜领。残高 3.2 厘米 (图二〇 : 2)。
T2117 台 I ④ : , 方圆唇, 卷沿, 有领, 领部肩部分界明显, 有两道凹槽, 沿面上有三排圆形戳印凹窝。残高 4.2 厘米 (图二〇 : 3)。
T2121⑤ : , 尖圆唇, 沿外翻, 斜领, 沿内缘装饰戳印点纹。残高 3.7 厘米 (图二〇 : 4)。

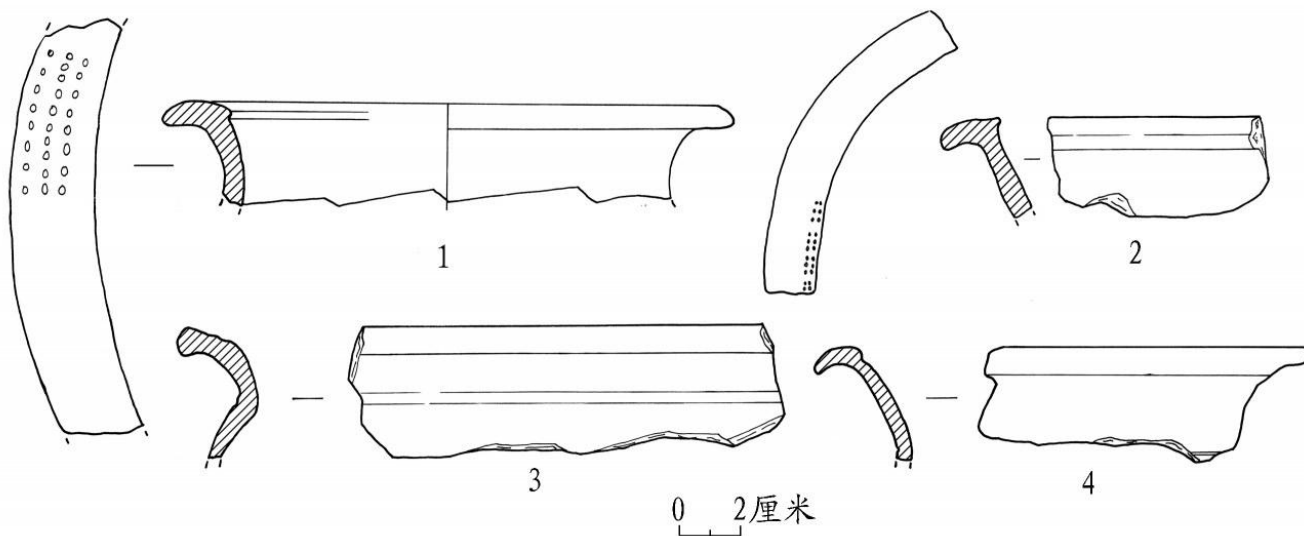

图二〇// 红陶罐

1.T2113G2② : 4 2.T2117台 I ③ : 5 3.T2117台 I ③ : 4 4.T2121⑤ : 7

豆4件。可修复的仅2件。M1:8-2,带器盖。泥质黑皮陶。敛口,折腹,喇叭状圈足,圈足中部饰一周凸棱纹,凸棱纹上方装饰三个长方形凹窝,圈足内面有七道凹弦纹,口径18.2、底径12.8、高9厘米(图一二:2;彩插二:2)。器盖M1:8-1,残,可修复。泥质灰陶。喇叭圈足状捉手,素面。盖口径17.5、捉手直径5.4、高4.6厘米(图一二:1;彩插二:3)。M2:10-2,带器盖。泥质黑皮陶。斜直口,圆唇,浅盘,圈足较大,有三道凸棱纹、4个圆角长方形的小孔。口径19.2、底径13.5、高8.8~9.1厘米(图一四:2;彩插二:4)。器盖M2:10-1,泥质灰陶,小圈足捉手,口径18.2、残高4厘米(图一四:1)。其余皆为陶豆残片。T2120③:,豆盘。泥质黄褐陶。敛口,圆唇,折腹,圆底,下残。残高5.5厘米(图二一:1)。T2121⑤:4,豆盘。黑皮陶,灰胎。直口微侈,折腹,素面。残高2.5厘米(图二一:4)。T2121⑤:,泥质灰陶。口部、器座残缺,豆盘圆底,细高柄。残高5.3厘米(图二一:6)。

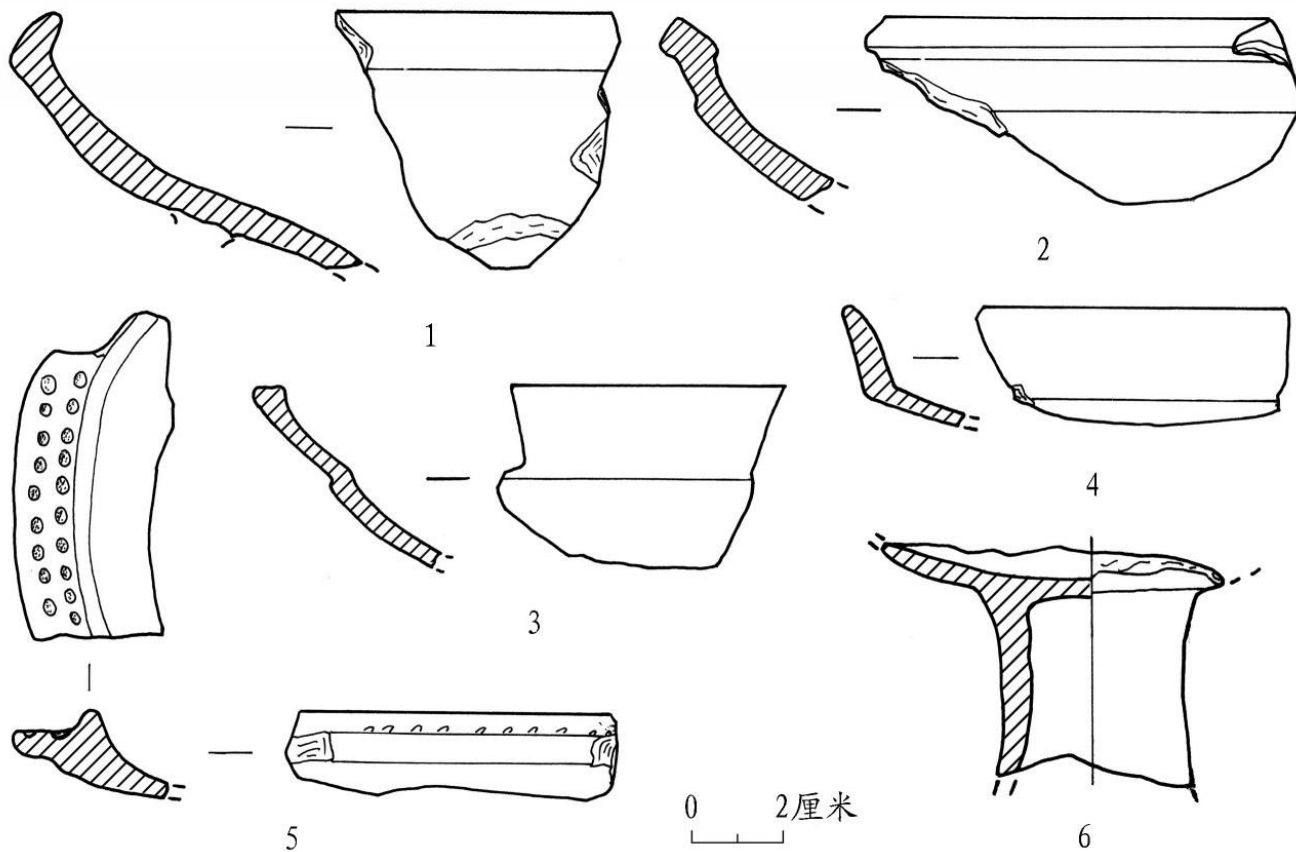

图二一// 陶豆和陶盘

1、4、6.陶豆(T2120③ : 7、T2121⑤ : 4、T2121⑤ : 6)

2、3、5.陶盘(H5 : 1、T2121⑤ : 5、T2120③ : 2)



2.泥质黑皮陶豆(M1 : 8-2)



3.泥质灰陶器盖(M1 : 8-1)



4.泥质黑皮陶豆(M2 : 10-2)

盘 3 件。H5 : 1, 泥质灰陶。侈口, 方唇, 斜弧腹, 浅盘, 沿下有一圈宽凹槽。残高 4 厘米 (图二一 : 2)。T2121⑤ : , 泥质黑皮陶, 灰胎。斜直口, 双腹, 下残。残高 4 厘米 (图二一 : 3)。T2120③ : , 泥质黑皮陶。直口, 斜弧腹, 口沿外侧璧面上戳印两列圆形凹窝。残高 1.9 厘米 (图二一 : 5)。

平底盆 11 件。按照口部特征可分为三型。

A 型侈口。按照颈部、腹部特征可以分为三个亚型。

Aa 型 4 件, 完整或可修复的 3 件。折沿, 斜弧腹。H10 : 2, 泥质灰褐陶。圆唇, 斜弧腹, 素面。残高 7.5 厘米 (图二二 : 7)。M1 : 9, 残, 可修复。泥质黑皮陶。圆唇, 斜直颈, 鼓肩, 斜弧腹, 平底略内凹。口径 16.6、底径 9、高 9 厘米 (图一二 : 14; 彩插二 : 5)。M3 : 4, 可修复。泥质灰陶。口部残缺, 鼓腹, 平底。底径 9.4、残高 6.2 厘米 (图一五)。M2 : 11, 较完整。泥质黑皮陶, 黄褐胎。有短颈, 略鼓肩, 弧腹, 平底。口径 20.6、底径 14、高 7.8~8.8 厘米 (图一四 : 3)。

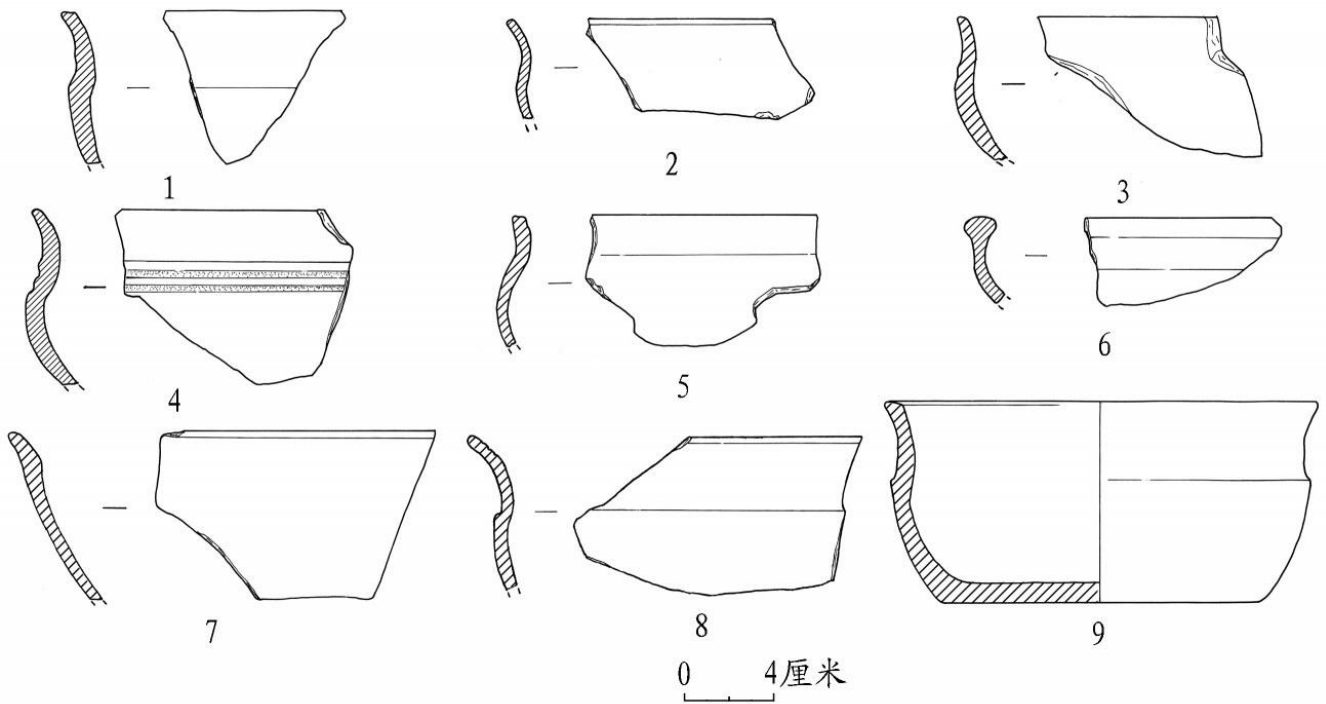

图二二// 陶平底盆

- 1、8、9.Ab型(T2112G2② : 8、T2117台 I ③ : 3、T2112G2② : 7)
 2—4.Ac型(T2117台 I ③ : 6、T2112G2② : 11、T2112G2② : 12)
 5.B型(T2120③ : 3) 6.C型(T2120③ : 1) 7.Aa型(H10 : 2)



5.泥质黑皮陶平底盆(M1 : 9)

Ab 型 4 件，完整或可修复的 2 件。折肩。T2117 台 I ③：，泥质黑皮陶，灰胎。圆唇，宽卷沿，沿面靠上有三道凹槽，折肩，斜弧腹。残高 7.1 厘米（图二二：8）。T2112G2②：，可复原。泥质灰陶。微侈口，尖唇，束颈，凸折肩，弧腹，平底。素面。口径 19.4、底径 14.2、高 9 厘米（图二二：9）。M1 : 12，残，可修复。泥质灰褐陶。尖圆唇，束颈，小折肩，斜弧腹，平底。素面。口径 11、底径 5.5、高 7.2 厘米（图一二：12；彩插二：6）。T2112G2②：，泥质黑皮陶。尖圆唇，束颈，鼓腹，底残。残高 6.8 厘米（图二二：1）。



6.泥质灰褐陶平底盆(M1 : 12)

Ac 型 3 件。鼓腹。T2117 台 I ③：，泥质灰陶。方圆唇，卷沿。残高 4.5 厘米（图二二：2）。T2112G2②：1，泥质黑皮陶。尖圆唇，有领，底残。残高 6.4 厘米（图二二：3）。T2112G2②：2，泥质灰陶。圆唇，束颈，颈部有 2 道凹弦纹。残高 7.8 厘米（图二二：4）。

B 型 1 件。直口。T2120③：，泥质灰陶。方圆唇，斜直领，溜肩，鼓腹。残高 5.9 厘米（图二二：5）。

C 型 1 件。敛口。T2120③：，泥质黑皮陶。T 字唇，折腹，底残。残高 4 厘米（图二二：6）。

圈足盆 1 件。M1 : 5，残，可修复。泥质灰陶。直口，平沿，深直腹，下折内收，圈足，稍外撇。腹部有 5 道凹弦纹。口径 13.4、圈足径 8.4、高 6.6 厘米（图一二：13；彩插三：1）。



1.泥质灰陶圈足盆(M1 : 5)

双鼻壶 4 件，2 件可修复。M1 : 3，泥质黑皮陶。口部残，鼓腹，高圈足，圈足上饰一周凹弦纹。残高 9.2、底径 8.2 厘米（图一二：9；彩插三：2）。M1 : 4，残，可修复。泥质灰陶，原先可能有黑皮。直口，高长颈，扁鼓腹，矮圈足，口部对称附有一对小贯耳，颈部饰三道凸棱纹。口径 6.4、圈足径 7.2、高 12.4 厘米（图一二：10）。M1 : 13-2，残，可修复，带有器盖。泥质黑皮陶。双鼻残缺，直口，高领，扁腹，高圈足，圈足上部饰有四个矩形小孔，口径 5.6、圈足径 6.6、高 10.8 厘米（图一二：11；彩插三：3）。器盖 M1 : 13-1，泥质黑皮陶。浅子母口，喇叭状捉手，中间有一纵向贯孔。残高 2.6、盖面径 4.8 厘米（图一二：6）。



2.泥质黑皮陶双鼻壶(M1 : 3)



3.泥质黑皮陶双鼻壶(M1 : 13-2)

缸 2 件，皆残。T2112G2② : 0，夹砂灰陶。方唇，斜直口，斜直腹，腹部装饰交错篮纹，底残。残高 9.8 厘米（图二三：4）。

T2115 台 I ②：，缸腹片。夹砂红褐陶。表面饰篮纹。残高 18.8 厘米（图二三：8）。

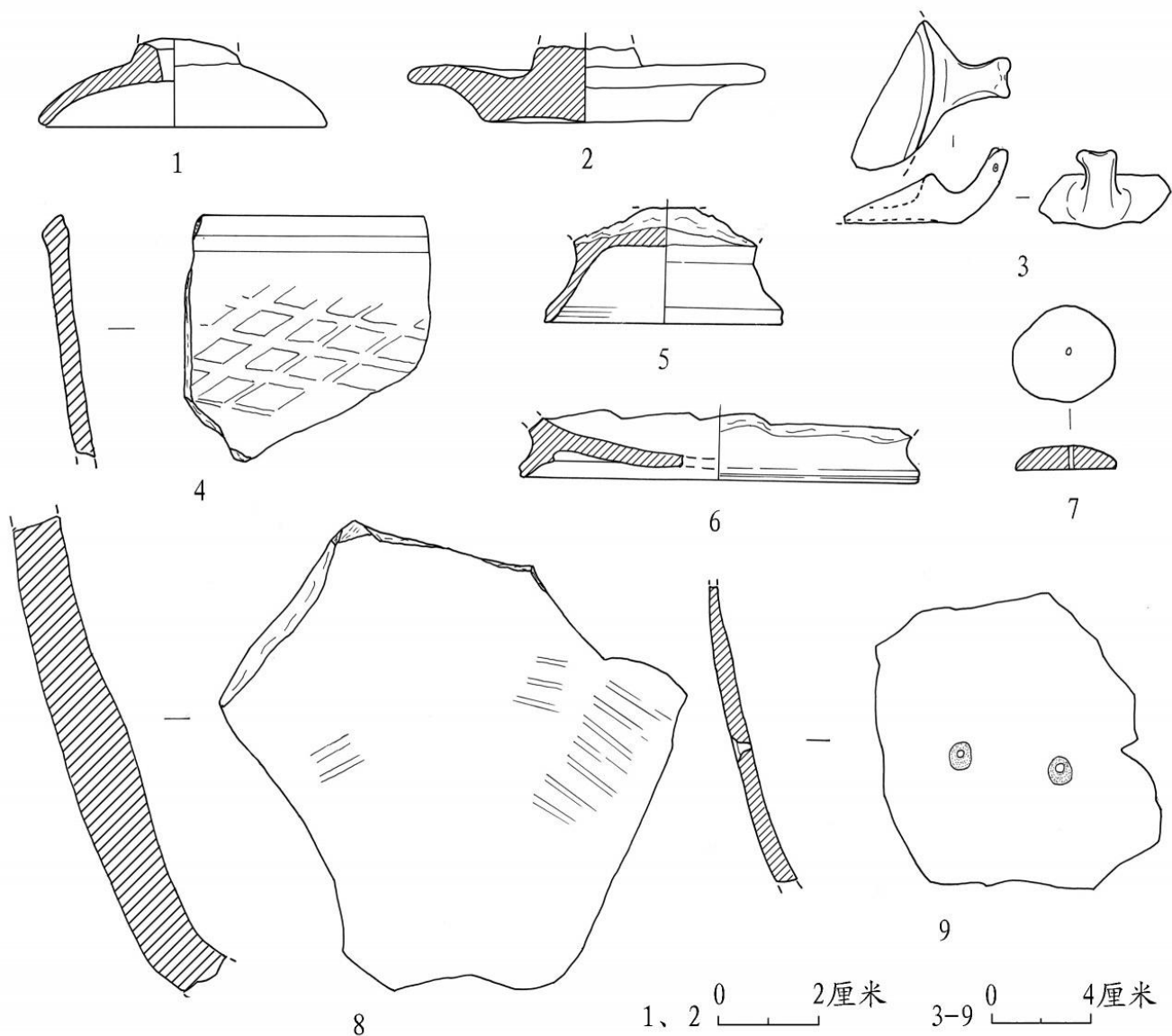

图二三// 其他陶器

- 1、2.器盖(T2113G2①：2、采：4) 3.把手(T2120③：5)
 4、8.缸(T2112G2②：10、T2115 台 I ②：3) 5、6.圈足(T2117 台 I ⑥：4、H6：1)
 7.纺轮(T2120④：1) 9.钻孔腹片(T2113G2②：8)

器盖 9 件。完整或可修复的 4 件。M1：14，残，可修复。夹砂灰陶。盖身直口，平沿，弧腹，马鞍形器耳，器耳正面装饰多道刻划纹。口径 16.6、高 6.1 厘米（图一二：4；彩插三：4）。M1：1，残，可修复。泥质灰陶。子母口，喇叭状捉手，中间有一纵向贯孔。素面。盖口径 5、盖纽径 4、高 3.5 厘米（图一二：3；彩插三：5）。采：4，泥质灰陶。子母口，捉手残。直径 7.2、残高 1.5 厘米（图二三：2）。M1：11，较完整，泥质灰陶。喇叭状圈足捉手。口径 9.2、高 3 厘米（图一二：7）。



4.夹砂灰陶器盖(M1 : 14)



5.泥质灰陶器盖(M1 : 1)

M2 : 7, 完整, 泥质黑皮陶, 柱状捉手, 中空, 口径9~9.2、高2.1~2.3 厘米 (图一四 : 7)。T2113G2① : , 呈倒漏斗

状，捉手残缺，口径 5.7、残高 1.7 厘米（图二三：1）。

圈足 2 件。T2117 台 I ⑥：，泥质黑皮陶。圈足径 9.6、残高 4.5 厘米（图二三：5）。H6：1，圈足罐圈足部分。泥质红陶。圈底，圈足外撇，足外缘有一周凹槽。圈足径 16、残高 2.7 厘米（图二三：6）。

把手 1 件。T2120③：5，泥质红陶。可能为盘或碟的把手，器体平底内凹，把手斜上，头端兽状，有两角和两眼。把手长 2.5、残高 2.9 厘米（图二三：3）。

纺轮 2 件。T2120④：，泥质红陶。平面近圆形，截面呈馒头形，钻孔较小。直径 3.8~4、孔径 0.2、厚 1 厘米（图二三：7）。M2：12，泥质黑皮陶。平面近圆形，横截面呈圆角长方形。直径 4.7~4.9、孔径 0.2~0.4、厚 1 厘米（图一四：6）。

钻孔腹片 1 件。T2113G2②：，夹砂灰黑陶。可能是罐的腹片，表面钻两个圆孔，横向排列，单面实心钻。孔径分别为 0.3、0.4，残高 11.6 厘米（图二三：9）。

2. 石器

皆为磨制石器，主要器类有钺、铤、凿、刀、镞、破土器、犁、砺石等。

钺 5 件。按形状可以分为二型。

A 型 1 件。整体呈长方形，较扁薄。M2：1，稍残。淡青灰色。扁平长方形，右上角有一短肩。上部有一穿孔，双面管钻而成，直刃。长 12.8、刃宽 7.8、孔径 1.5~1.8 厘米（图一四：4；彩插三：6）。



6.A型石钺(M2：1)

B型4件。整体呈梯形，上窄下宽。T2117台I⑥：，残。表面经侵蚀呈瘤状。顶部、刃部残缺。穿孔双面管钻而成。残长8.8、宽6、厚1~1.5、孔径2~2.1厘米（图二四：8）。H10：1，残甚，仅剩穿孔部分。穿孔为双面管钻而成。残长9.5、残宽5.5、复原孔径为3.3厘米（图二四：9）。采：6，顶部和刃部残缺，残存中间钻孔部分。残长6.7、宽12.6、厚0.5、孔径约3.7厘米（图二四：10）。采：3，较完整。顶部较平直，刃部较弧。穿孔偏上，双面管钻。长11.3、宽7.9~9、最厚约0.7、孔径2.6厘米（图二四：12）。

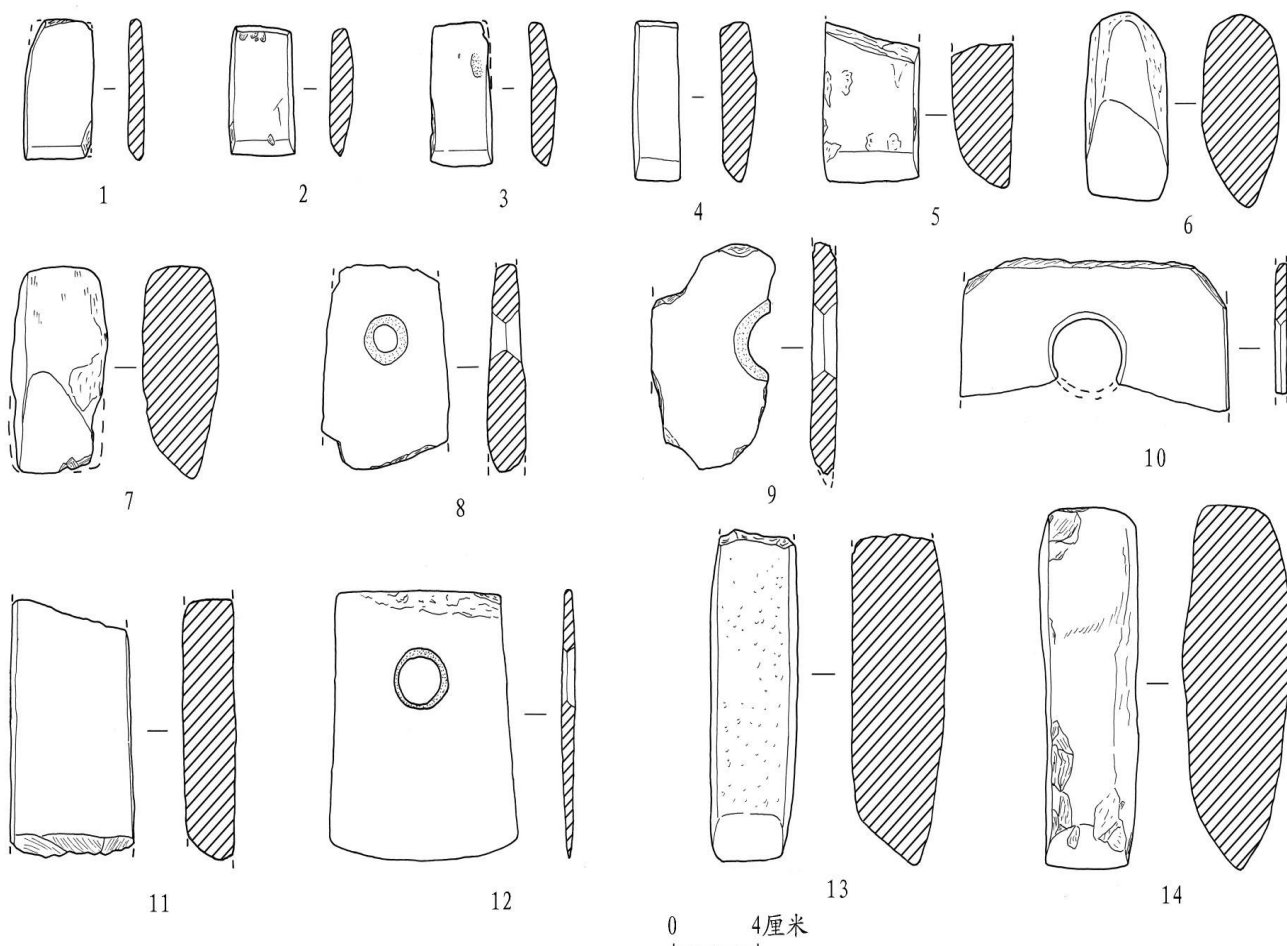

图二四// 石铤、石凿和石钺

1—3、5、11.B型石铤(T2117台I⑥：1、T2117台I③：1、T2115台I②：1、T2118台I⑥：1、T2121④：1)
 4、13、14.石凿(T2118台I③：1、T2112G2③：1、T2118台I③：2) 6、7.A型石铤(T2113G2①：3、T2113G2①：4)
 8—10、12.B型石钺(T2117台I⑥：2、H10：1、采：6、采：3)

铤8件，单面刃为主，按照形状可以分为二型。

A型2件。平面呈长方形，较厚重。T2113G2①：，基本完整，顶部圆弧。长7.8、宽4、厚3~3.6厘米（图二四：6）。T2113G2①：，顶部完好，下部稍残。长8.7、宽3.6~4.4、厚3~3.6厘米（图二四：7）。

B 型 6 件。平面呈长方形，较规整，稍扁薄。T2117 台 I ⑥：，稍残。长约 5.9、宽 2~3.2、厚 0.7~0.8 厘米（图二四：1）。T2118 台 I ⑥：，顶部残缺，表面有疤痕。残长 6.7、宽 4.5、厚 2.2~2.9 厘米（图二四：5）。T2117 台 I ③：，稍残。长 5.4、宽 3、厚 0.2~1 厘米（图二四：2）。T2115 台 I ②：，残。长 6、宽 2.8、厚 0.3~1.1 厘米（图二四：3）。T2121 ④：，顶部和刃部残缺。残长 10.8、宽 5.5~5.8、厚 2.2~2.5 厘米（图二四：11）。

凿 3 件。长条形，较厚重。T2118 台 I ③：，较完整。顶部较直，正面较平，背面凸弧，单面刃。长 6.7、宽 2.3、厚 1.1~1.6 厘米（图二四：4）。T2118 台 I ③：，残。两面刃，表面有使用留下的疤痕。长 15.3、宽 4~4.7、厚 3.5~5.2 厘米（图二四：14）。T2112G2③：，顶部略残。单面刃，表面有琢痕。残长 13.9、宽 4.1、厚 3.5~4.4 厘米（图二四：13；彩插一：5）。



5.石凿(T2112G2③:1)

6.石破土器(T2118台I③:3)

7.玉锥形器(M2:2)

刀 2 件。T2118 台 I ⑥：，稍残。整体近似半圆形，弧背直刃，单面刃。长 16.3、宽 12.1、厚 0.8 厘米（图二五：1）。采：2，前端和后端残缺，仅剩中间部分，一面平一面弧凸，两边有刃，比较圆钝。残长 5.3、宽 3~3.3、最厚 0.8 厘米（图二五：5）。

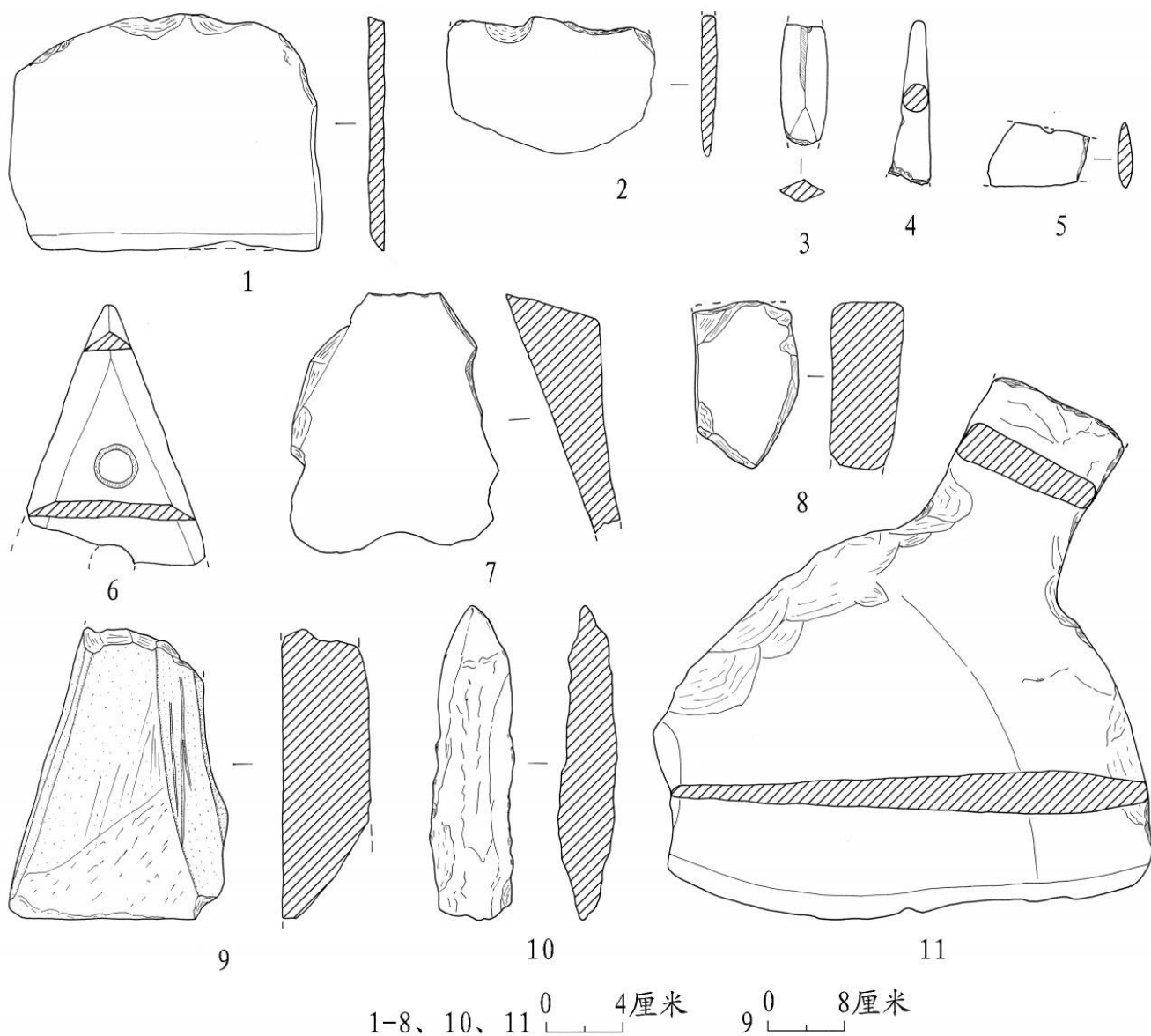

图二五// 石器和角器

- 1、5.石刀(T2118台 I ⑥ : 2、采 : 2) 2.石耘田器(采 : 5) 3.石镰(采 : 1)
 4.角器(T2113G2① : 1) 6.石犁(T2116台 I ③ : 1)
 7—9.砺石(T2112G2② : 2、T2112G2① : 1、T2112G2② : 3) 10.石矛(T2113G2② : 1)
 11.石破土器(T2118台 I ③ : 3)

耘田器(V形石刀) 1件。采:5,残。平面应呈“凸”字形,凸榫和两翼的折角残缺,刃部平面呈“V”字形,夹角近 140° 。残高7.1、宽10.8、厚0.2~0.8厘米(图二五:2)。

镰1件。采:1,锋部、铤部残缺,应为长柳叶形,镰身横截面呈菱形。残长6.2、宽2.4厘米(图二五:3)。

犁 1 件。T2116 台 I ③：，平面呈三角形，后端残缺，两侧边为单面刃，器身有纵向的两个穿孔，下面一个残缺。残长 12.7、厚 0.8 厘米（图二五：6）。

砺石 3 件。T2112G2②：，残。整体呈梯形，边缘破损残缺，使用面较平，纵剖面近三角形。残长 12.7、最宽 10.3、厚 1.7~3.9 厘米（图二五：7）。T2112G2①：，一侧有边，其余皆残缺，正面光滑，中部略凹陷，背面粗糙较平。残长 8.5、残宽 5.55、厚 2.5~4.8 厘米（图二五：8）。T2112G2②：，略残。整体呈不规则梯形，正面和两个侧面有磨痕和沟槽。残长 30、宽 13.6~22、厚 8.8~9 厘米（图二五：9）。

矛 1 件。T2113G2②：1，毛坯，打制而成未经使用。长 16.2、宽 3.2~4 厘米（图二五：10）。

破土器（石耨刀） 1 件。T2118 台 I ③：，略残。整体呈靴形，有一短柄，主体部分下端和前端有刃，皆单面刃，器体边缘有使用留下的疤痕。高约 28、宽 7.3~7.5、柄长 9、厚 0.6~2 厘米（图二五：11；彩插一：6）。

3. 玉器和角器

玉锥形器 2 件。M1：6，较完整。灰白色。截面圆形，尾端有一短榫，上面实心对钻一小孔。长 6.5 厘米（图一二：8）。M2：2，稍残。黄白色。截面为圆形，有短榫，榫部对钻一小孔，实心钻。长 7.5 厘米（图一四：5；彩插一：7）。

角器 1 件。T2113G2①：，鹿角残块。锥状。有使用和切割痕迹，功能不明。残长 8.5 厘米（图二五：4）。

四、小结

1. 遗址的形成过程

根据遗址地层堆积和遗迹，可以大略推断出遗址的形成过程：在史前人类到来之前，这里是一片水域。良渚文化时期，陆续有人在此活动，留下了零星的灰坑遗迹（H5、H6 等），但从出土物极少来看，可能是取土之用。在此之后，大批良渚文化时期的古人在此定居，营建了东西以 G2 相隔的两座土台（台 I、台 II），土台边缘埋入墓葬（M1、M2、M3），土台中部则用来居住生活（烧土遗迹、堆石遗迹）。随着聚落的继续经营，G2 慢慢被填满，两座土台连成一片。这种聚落形态是嘉兴地区典型的台墩聚落模式，和桐乡普安桥、海盐仙坛庙等遗址一致。良渚文化结束之后，商周、汉六朝和唐宋时期在此也遗留下了少量的人类活动痕迹。

由于发掘区位于遗址南部边缘，目前还不了解中心位置是否有其他土台单元以及更早的遗存。

2. 遗址年代

姚家浜遗址 T2121⑤：陶鼎与新地里^[2] G1②：VII 式鼎（第 6 段）、徐步桥^[3] M12：4 鼎（第三期一、二段）、叭喇浜^[4] M7：4 陶鼎相似。T2121⑤：陶豆与新地里 G1②：IV 式豆、T602⑤：0 口沿相近，M1：8 陶豆与徐步桥 M8 的 BaIII 式豆相近。T2115 台 I ②：、T2115 台 I ⑦：有领罐与新地里 T507⑤：1 有领罐（晚期）相近。T2117 台 I ③：、T2112G2②：平底盆与新地里 T507⑤：1 平底盆相近，M1：12 与新地里的 AII 式盆（4 段）类似。M1：4 双鼻壶与新地里 AII 式双鼻壶相近，但腹部要浅些（3 段，或晚到 4 段），与龙潭港^[5] M18：12 也类似。

结合层位关系，可以将遗址的形成过程分解成三个小阶段，分别以 H5、H6，台 I、台 II、M1、M2、M3，G2、地层③—⑨层为代表。因为 H5、H6 出土遗物太少，难以确定年代，只能观察后两组单元的出土物。结合之前典型遗物的分析，笔者认为遗址

的年代整体属于良渚文化晚期。

领队：王宁远

发掘：闫凯凯 章竹林 沈明生 祁自力 赵峰 周林

绘图：侯贝贝 文倩倩 闫凯凯

摄影：李永嘉 闫凯凯

执笔：闫凯凯 王宁远 章竹林

[1] 发掘中未发现汉六朝时期的遗迹，仅在地表发现有这一时期的墓砖。

[2] 浙江省文物考古研究所：《新地里》，文物出版社 2006 年。

[3] 浙江省文物考古研究所：《浙江北部地区良渚文化墓葬的发掘（1978-1986）》，《浙江省文物考古研究所学刊——建所十周年纪念》（1980-1990），科学出版社 1993 年。

[4] 浙江省文物考古研究所：《桐乡喇叭浜遗址发掘》，《沪杭甬高速公路考古报告》，文物出版社 2002 年。

[5] 浙江省文物考古研究所、海盐市博物馆：《浙江海盐县龙潭港良渚文化墓地》，《考古》2001 年第 10 期。